

اختبار في مادة التكنولوجيا (هندسة كهربائية)

على المترشح أن يختار أحد الموضوعين التاليين :
الموضوع الأول

نظام آلي لصنع آجر الخرسانة

Système automatique de fabrication de parpaing

يحتوي الموضوع الأول على: 10 صفحات (من 19/1 إلى 19/10)

- العرض: من الصفحة 19/1 إلى الصفحة 19/7

- العمل المطلوب الصفحة 19/8 .

- وثيقة الإجابة: للصفحتين : 19/9 و 19/10 (ترجع مع أوراق الاختبار)

I- دفتر الشروط المبسط :

1- هدف التالية :

يهدف هذا النظام إلى صناعة الآجر المقولب (بنوعيه : Parpaings et hourdis) باستعمال خليط من الخرسانة

2- الوصف :

يحتوي هذا النظام على 5 مراكز (انظر للشكل 5 الصفحة 19/3):

- مركز تقديم الصفائح المعدنية الحاملة.

- مركز القولية. - مركز التكديس.

- مركز التجفيف. - مركز الإخلاء

3- التشغيل:

يملا الخزان بالخرسانة مسبقا.

يتم تشغيل كل مركز على حدى بالضغط على زر بداية الدورة المناسب لكل مركز

(Dcy₁ - Dcy₂ - Dcy₃ - Dcy₄ - Dcy₅)

(أ) - مراحل إنجاز أشغولة القولية:

- وجود الحامل تحت الخزان.

- بعد تهيئة النظام و الضغط على الزر (Dcy₂) يتم :

- نزول الجزء السفلي للقالب.

- ملء الحامل بكمية من الخرسانة ثم تفرغها في الجزء السفلي للقالب وتكرر هذه العملية خمسة (5) مرات للحصول على الكمية المطلوبة للقولية عندها تنطلق عملية الهز للقالب بواسطة المحرك (M₁) للحصول على خرسانة منسجمة مع هبوط الجزء العلوي للقالب حتى يصل إلى الوضعية الوسطى التي يكشف عنها الملتقط (m₁) فيتم توقيف عملية الهز. يتواصل هبوط الجزء العلوي للقالب للضغط على الخرسانة حتى نهاية الشوط (m₂) فيصعد الجزء العلوي للقالب.

الضغط على نهاية الشوط (m₀) يؤدي إلى صعود الجزء السفلي للقالب وتنتهي الأشغولة.

ب) - م.ت.م.ن لكل من أشغولات التقديم والتجفيف والتكديس مبينة في الشكل 2 ، 3 و 4 (ص 19/2).

EE - 1 : طاقة كهربائية
 EP - 2 : طاقة هوائية
 E - 3 : تعليمات الاستغلال
 T - 4 : المدة الزمنية
 N - 5 : العدد
 θ - 6 : تغير درجة الحرارة

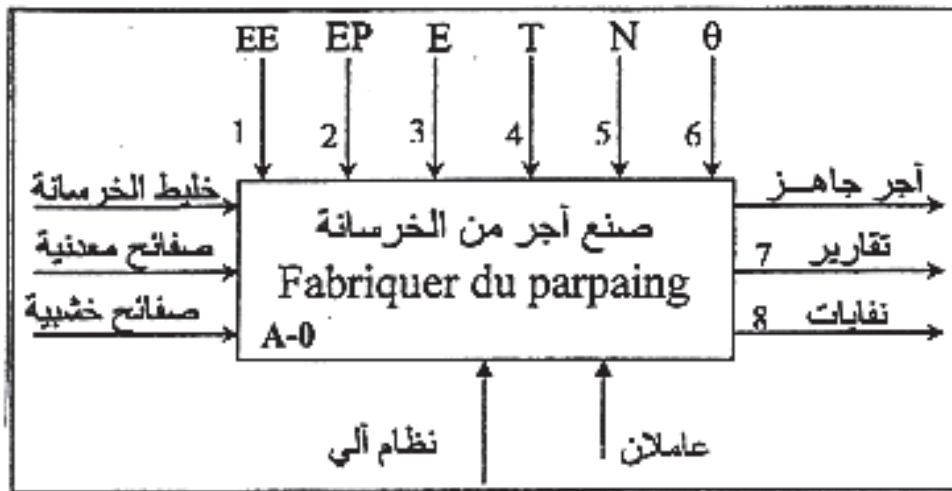

الوظيفة العامة للنظام:

الشكل-1-

INIT

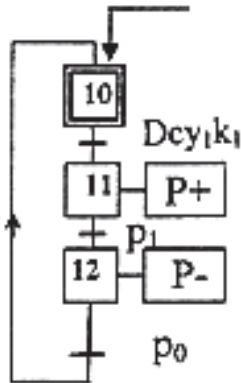

شكل 2: أشغولة التقديم

INIT

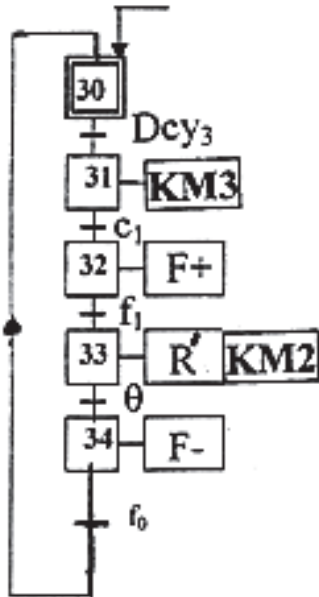

شكل 3: أشغولة التجفيف

شكل 4: أشغولة انكديس

-III التحليل الزمني:

init

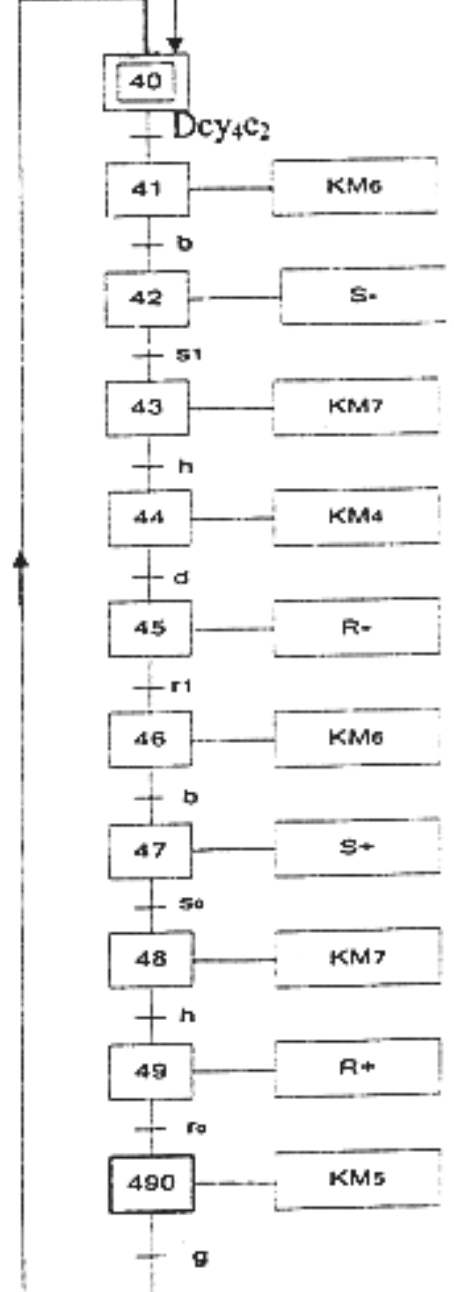

نظام الى لصنع اجر الخرسانة

Système automatique de fabrication de parpaing

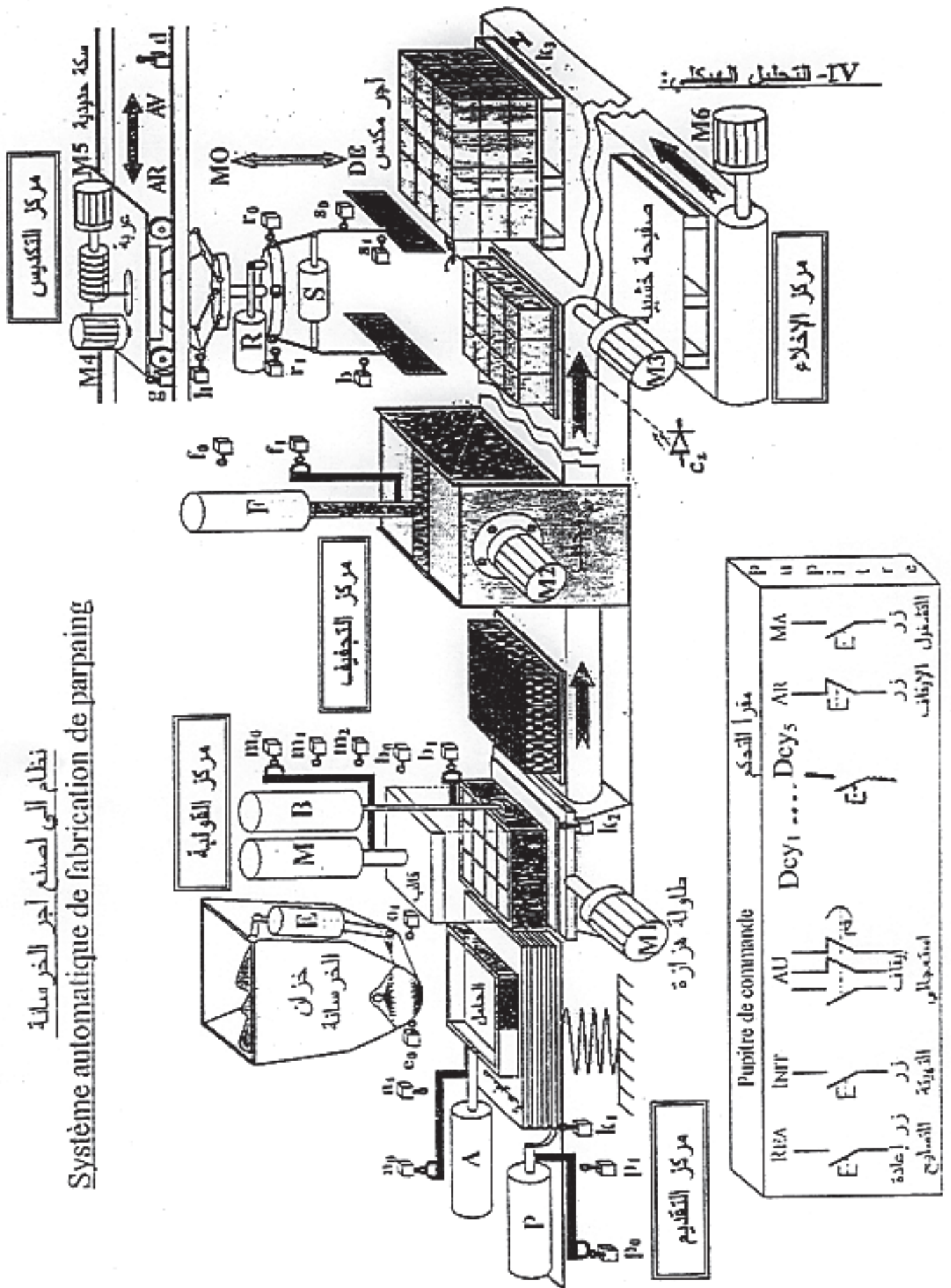

الشكل - 5

1-الميزة $R=f(\theta)$ للمسبار الحراري مبينة في الشكل 7

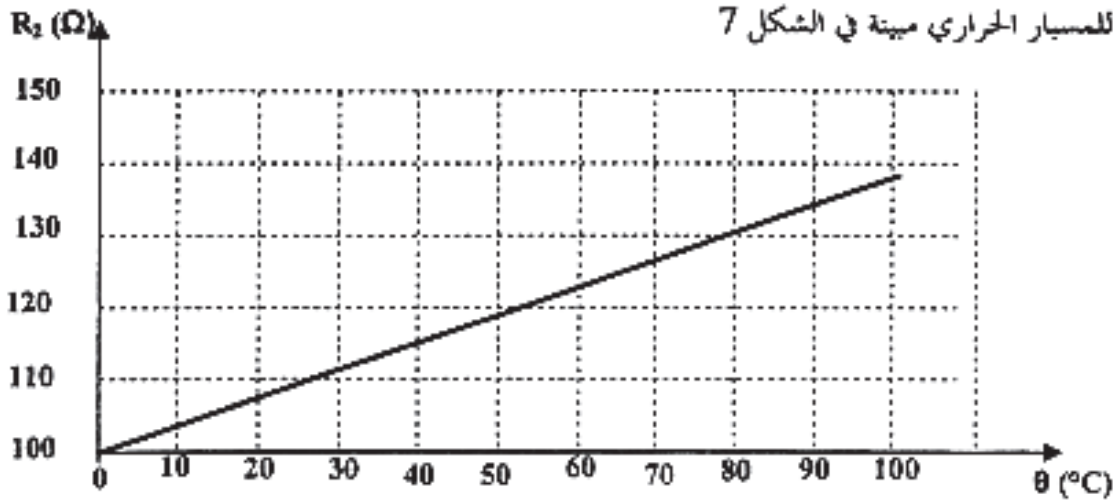

الشكل - 7 -

$$R_{\theta} = R_0(1+a\theta) \quad R_0 = 100\Omega \quad a = 38.5 \cdot 10^{-4} \text{ } ^\circ\text{C}^{-1}$$

2 - التصميم المبدئي لدارة التحكم في درجة الحرارة:

Circuit de conditionnement

طابق التكيف

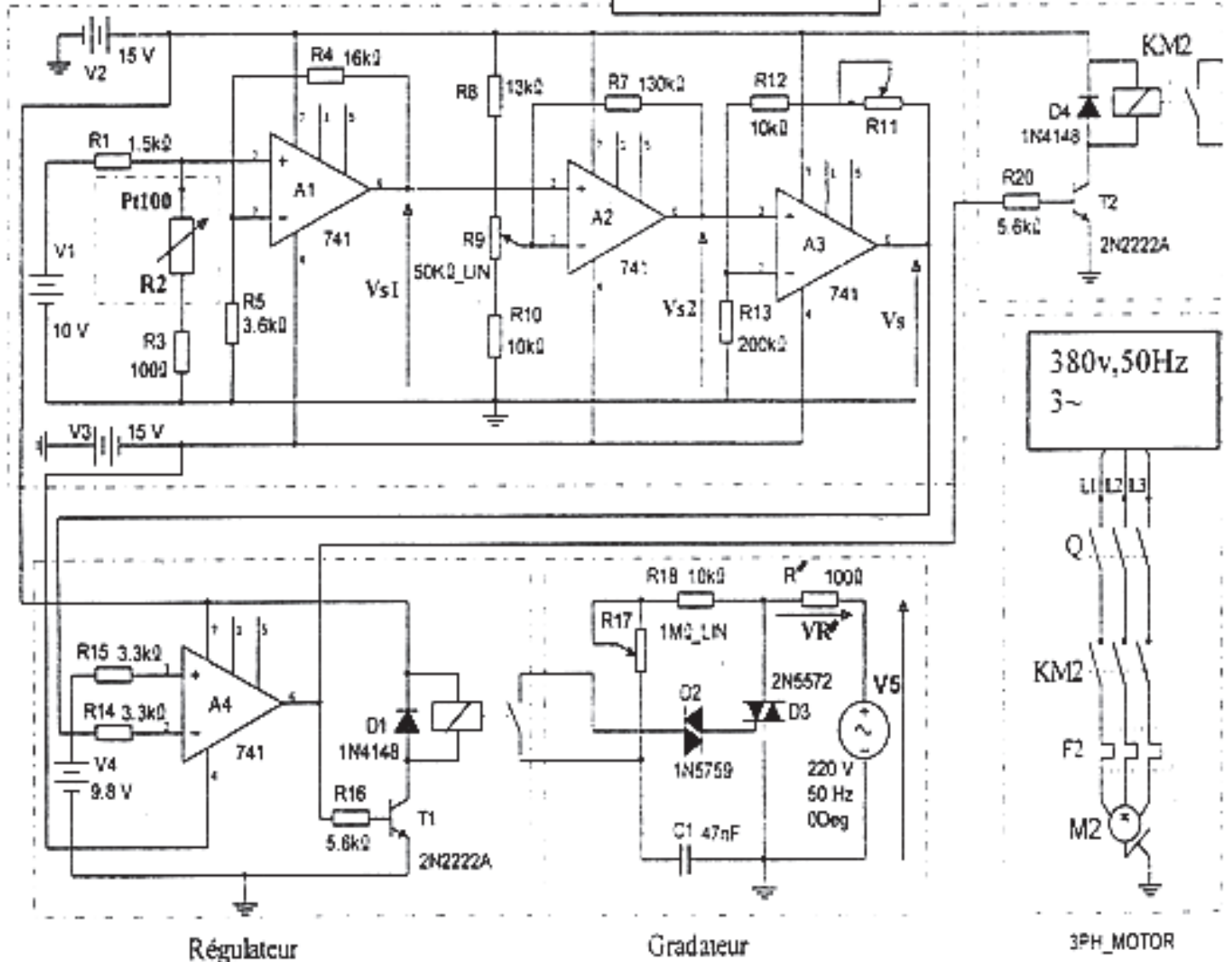

- تقوم دائرة التكييف (Conditionnement) بضبط قيمة التوتر Vs حسب تغير درجة الحرارة داخل المجفف.
- عندما تكون درجة الحرارة محصورة في المجال $0 \leq \theta \leq 95$ °C يشتغل للنظام المكون من مقاومة التسخين R' و المروحة M2.
- عندما تصل درجة الحرارة إلى 100°C يتوقف هذا النظام.
- يتغير توتر الخروج Vs ما بين (0.7V, 10V) حسب قيمة مقاومة المسبار Pt100.

VI-الاختبارات التكنولوجية :

1 - الأجهزة الكهربائية :

الآلة	النوع	التحكم	الوظيفة في النظام	الخصائص
M ₁	محرك لاتزامني (3~) بدوار مقصور	ملاص KM ₁ 24V~	اهتزاز الطاولة	3~ ، 220/380V ، 3KW 1435tr/mn ، cosφ=0.79 إقلاع مباشر، إتجاه واحد للدوران
M ₂	محرك لاتزامني (3~) بدوار مقصور	ملاص KM ₂ 24V~	تدوير مروحة التجميد	3~ ، 220/380V ، 1.8KW 4.3A، 1410tr/mn cosφ=0.8 إقلاع مباشر، إتجاه واحد للدوران
M ₃	محرك لاتزامني (3~) بدوار مقصور	ملاص KM ₃ -KM _{3V} KM _{3Δ} 24V~	تدوير البساط الأول	3~ ، 380/660V ، 9KW 1445tr/mn ، cosφ=0.86 إتجاه واحد للدوران ، إقلاع نجمي مثلثي
M ₄	محرك لاتزامني (3~) بدوار مقصور	ملاص KM ₅ ، KM ₄ 24V~	نقل العربة أمام - خلف (AR-AV)	3~ ، 380/660V ، 9KW 1445tr/mn ، cosφ=0.86 نجمي مثلثي اتجاهين للدوران.
M ₅	محرك لاتزامني (3~) بدوار مقصور	ملاص KM ₆ ، KM ₇ 24V~	نزول وصعود الكاشة (MO-DE)	3~ ، 380/660V ، 9KW 1445tr/mn ، cosφ=0.86 نجمي مثلثي اتجاهين للدوران. مزود بمكبج كهربائي ومخفض للسرعة
M ₆	محرك لاتزامني (3~) بدوار مقصور	ملاص KM ₈ 24V~	تدوير البساط الثاني	3~ ، 380/660V ، 18.5KW 1450tr/mn ، cosφ=0.87 إقلاع نجمي مثلثي
R'	مقاومة التسخين	نظام الكتروني	تجفيف الأجر	220V, 50 Hz , R=100Ω

النوع	العنصر
منتقطات نهايات الشوط للمنقطات	$p_1, p_0, e_1, e_0, a_1, a_0, b_1, b_0, m_2, m_1, m_0, f_1, f_0, s_1, s_0, r_1, r_0$
معيار التمدد jauges d'extensionmétric	q_1 : خزان مملوء q_2 : خزان فارغ
sonde de température مسبار حراري	$\theta(Pt100)$
خلايا كهر وضوئية	c_1, c_2 (خلية داخل غرفة المجفف)
أزرار: للتشغيل، الإيقاف، التهيئة و إعادة التصليح	REA و INIT , AR, MA
زر الإيقاف الإستعجالي و أزرار بداية الدورة	AU و $(Dcy_1 - Dcy_2 - Dcy_3 - Dcy_4 - Dcy_5)$
منتقط الجوار سيعي	h, b يكشغان عن الوضعية للسفلية والعلوية للكماشة
منتقطات وجود الصفيحة	k_3, k_2, k_1

شبكة التغذية: $3 \times 380V, 50 Hz$ + المحايد دائرة التحكم في المخارج: $\sim 24V$ و $\pm 15V$

3 - الأجهزة الهوائية :

الآلة	النوع	التحكم	الوظيفة	الخصائص
P	نازل ضغط مزروع	موزع كهرو هوائي 4/2 ثنائي الاستقرار (P-,P+) $\sim 24 v$	تقديم اللوحة	6bar
E		موزع كهرو هوائي 4/2 ثنائي الاستقرار (E-,E+) $\sim 24 v$	فتح الخزان	6bar
A		موزع كهرو هوائي 4/2 ثنائي الاستقرار (A-,A+) $\sim 24 v$	دفع المكياال	6bar
B		موزع كهرو هوائي 4/2 ثنائي الاستقرار (B-,B+) $\sim 24 v$	نزول القالب	6bar
M		موزع كهرو هوائي 5/3 ثنائي الاستقرار (M-,M+) $\sim 24 v$	القولبة	8bar
F		موزع كهرو هوائي 4/2 ثنائي الاستقرار (F-,F+) $\sim 24 v$	فتح المجفف	6bar
S		موزع كهرو هوائي 4/2 ثنائي الاستقرار (S-,S+) $\sim 24 v$	فتح للكماشة	6bar
R		موزع كهرو هوائي 4/2 ثنائي الاستقرار (R-,R+) $\sim 24 v$	دوران الكماشة	6bar

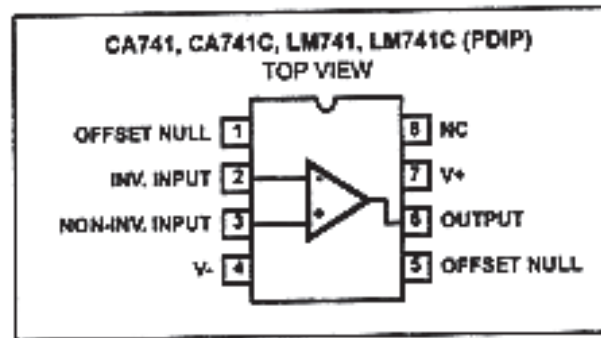

الخصائص التقنية:

Electrical Specifications Typical Values Intended Only for Design Guidance. $V_{S, supply} = \pm 15V$

PARAMETER	SYMBOL	TEST CONDITIONS	TYPICAL VALUE (ALL TYPES)	UNITS
Input Capacitance	C_i		1.4	pF
Offset Voltage Adjustment Range			± 15	mV
Output Resistance	R_o		75	Ω
Output Short Circuit Current			25	mA
Transient Response		Unity Gain, $V_i = 20mV$, $R_L = 2k\Omega$, $C_L \leq 100pF$		
Rise Time	t_r		0.3	μs
Overshoot	O.S.		5.0	%
Slew Rate (Closed Loop)	SR	$R_L \geq 2k\Omega$	0.5	V/ μs
Gain Bandwidth Product	GBWP	$R_L = 12k\Omega$	0.9	MHz

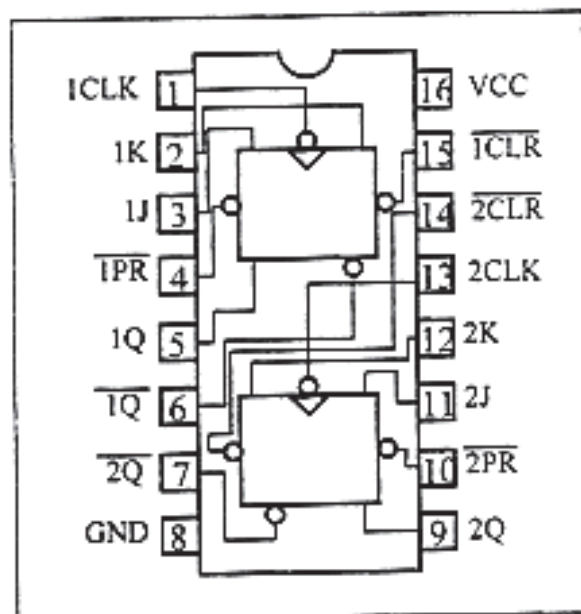

العمل المطلوب:

❖ التحليل الوظيفي:

1- أتم التحليل الوظيفي التنازلي على وثيقة الإجابة صفحة 19/9

❖ التحليل الزمني:

2- أوجد م.ت.م.ن لأشغولة للقولبة من وجهة نظر جزء التحكم .

❖ التحليل المادي:

- إنجازات تكنولوجية:

3- أتم المعقب للكهربائي للكامل لأشغولة التجفيف مينا دائرة التحكم على وثيقة الإجابة صفحة 19/9

4- أتم إنجاز العداد للالتزامي لعد 12 طبقة من الأجر على وثيقة الإجابة (صفحة 19/10) باستعمال الدارة المدمجة SN74LS112N (انظر للوثيقة المرفقة صفحة 19/7)

- دراسة النظام الإلكتروني لتنظيم درجة الحرارة داخل غرفة التجفيف:

نعتبر خلال الدراسة كل المضخمات العملية و المقاحل مثالية.

طابق للتكييف :

5- أوجد قيمة المقاومة R_2 للمسبار Pt100 عند درجة الحرارة 100°C .

6- أوجد عبارة التوتر V_{S_1} بدلالة التوتر V_1 والمقاومات R_1, R_2, R_3, R_4 و R_5 .

7- أوجد عبارة التوتر V_S بدلالة V_{S_2} و المقاومات للتالية R_{11}, R_{12} و R_{13} .

8- أحسب قيمة للمقاومة R_{11} إذا كان التوتر $V_S = 10\text{V}$ و $V_{S_2} = 9.4\text{V}$

▪ دائرة المنظم: Régulateur

9 - ما هو دور المضخم A4 ؟

10 - استنتج حالة المقفل T1 إذا كان $V_S = 0\text{V}$ ثم إذا أصبح $V_S = 10\text{V}$. ما هو دوره؟

▪ دائرة المدرج: Gradateur

11- ما هو دور الخلية $R_{17}-C_1$ ؟

- دائرة المحرك M_2 :

اعتمادا على مواصفات المحرك في جدول الاختيارات للتكنولوجية (الصفحة 19/5).

12- ما هو الإقران المناسب للمحرك؟

13- أحسب عدد أقطابه.

14 - أحسب الاستطاعة الممتصة ثم مردود هذا المحرك.

ورقة الإجابة خاصة بالموضوع الأول

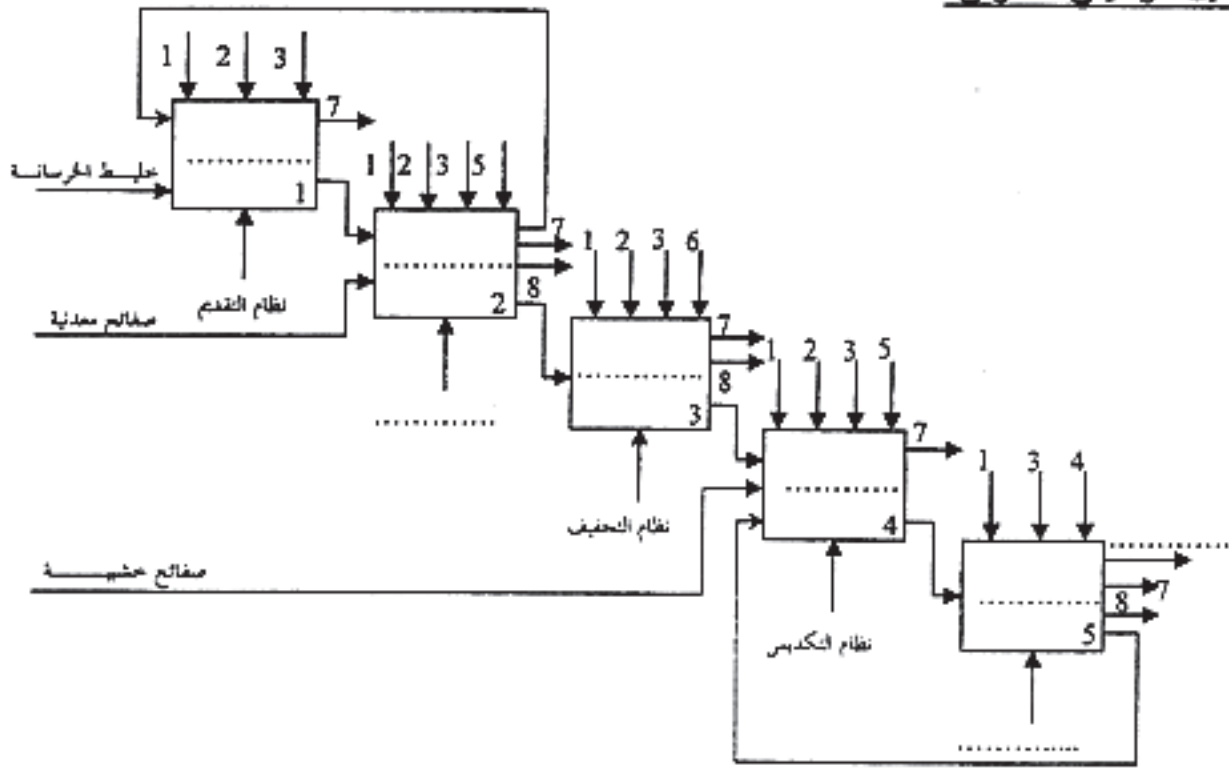

الشكل - أ -

س3- المعقب الكهربائي لأشغال التجفيف:

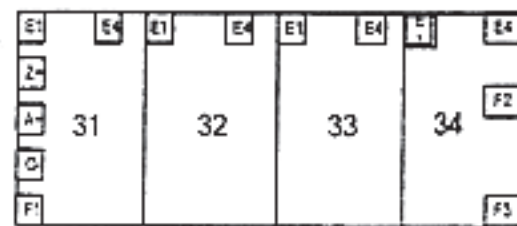
تركيب دارتي التحكم و الاستطاعة
للدافعة F

التحكم في المخارج

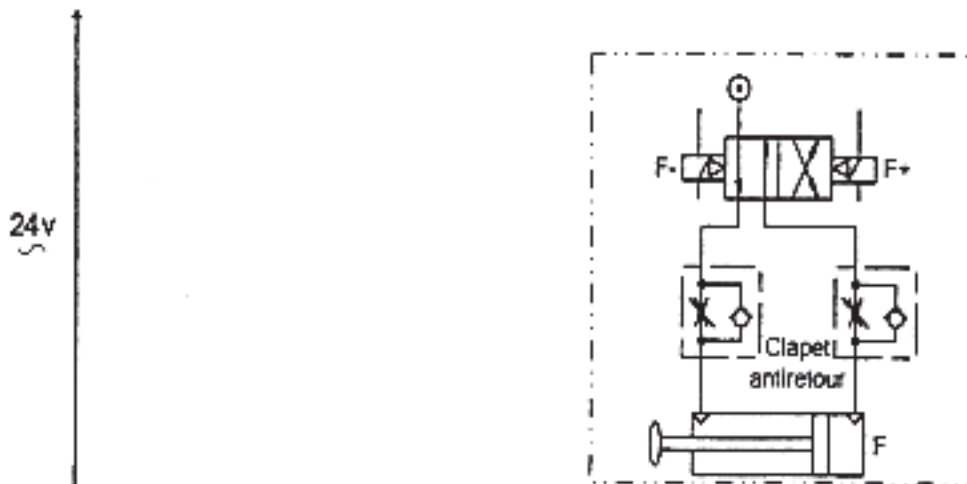

الشكل - ب -

الموضوع الثاني

الموضوع: نظام تقني لملء قارورات

يحتوي الموضوع على 9 صفحات (من 19/11 إلى 19/19) ، تعاد الوثيقة 19/19 مع أوراق الإجابة .

I/ دفتر الشروط:

1/ هدف النظام:

يهدف النظام إلى ملء قارورات و وضعها في صناديق بطريقة شبه آلية ، كل صندوق يحتوي على 9 قارورات.

2/ وصف الكيفية:

* ملء و سد 3 قارورات و تقديم البساط

يكون ملء القارورات و سدها في نفس الوقت. عند الضغط على الزر DCY_1 تتم عملية الملء بفتح الكهروصمام EV_1 لمدة 2 ثا ثم EV_2 لمدة 3 ثا. تكون عملية للسد بتقديم الرافعة C لسدادة واحدة أمام الرافعة B ثم نزول هذه الأخيرة إلى b_1 لأخذ السدادة ثم صعودها. عند الضغط على b_0 يدخل ذراع C و ينزل ذراع B لسد القارورة ثم يصعد عند الضغط على b_2 . تقديم البساط يكون بواسطة الرافعة A حيث يقدم قارورة فارغة أمام المكبال و قارورة مملوءة أمام السداد. القارورة المسدودة تنزل على مستوى مائل لتأتي أمام الرافعة D .

* تقديم 3 قارورات :

عند حضور ثلاث قارورات أمام الرافعة D ثم الضغط على الزر DCY_2 و بعد مرور 4 ثا ، يتم دفعها إلى الأمام ثم عودة ذراع الرافعة إلى الخلف .

* تحويل 9 قارورات داخل الصندوق :

إذا كان عند القارورات في مركز الرفع هو 9 والضغط على DCY_3 ، يتم نقلها إلى الصندوق بالطريقة التالية:

نزول الرافعة G، قبض القارورات بواسطة القابض للكهرومغناطيسي EM و بعد 2 ثا تصعد الرافعة G، عند

الضغط على g_0 تنتقل القارورات إلى اليسار بواسطة H حتى يضغط h_0 ثم تنزل G حتى يضغط على g_1

و يحرر القابض EM القارورات في الصندوق و بعد 2 ثا تصعد G، عند نهاية الصعود تعود H إلى اليمين.

* تقديم صندوق فارغ : عند الضغط على DCY_4 يتم انتقال الصندوق بواسطة المحرك M و يتوقف عند

حضور صندوق فارغ أمام الخلية CP.

3/ الاستغلال:

تحتاج العملية إلى 4 عمال:

- عامل لوضع القارورات

- عامل لوضع الصناديق الفارغة

- عامل لسحب الصناديق المملوءة

- تقني لعملية القيادة و المراقبة و الصيانة و يقوم بالتشغيل التحضيرى لملء خزان المنتج و ملء 5 قارورات و تقديمها.

الوظيفة العامة:

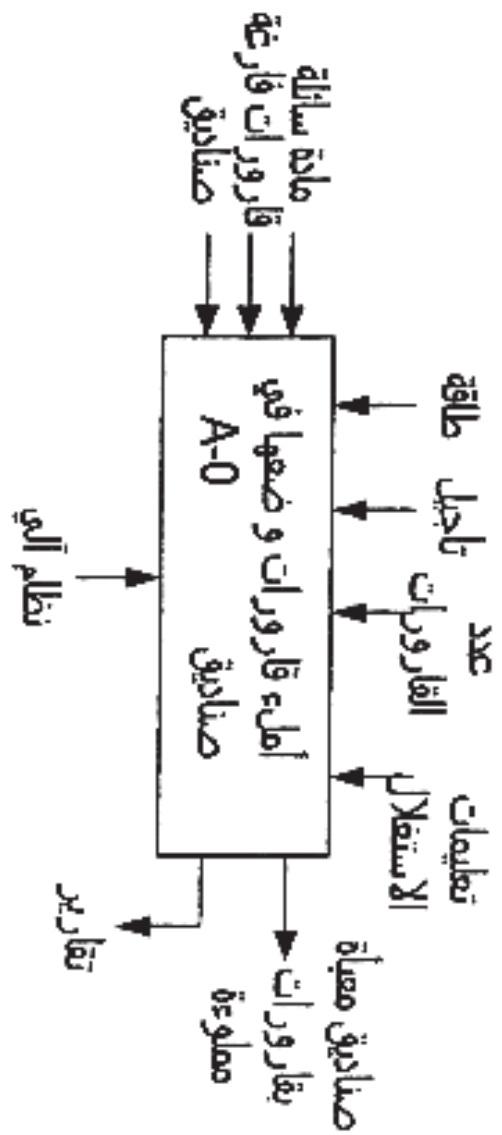

التجهيزات الزمنية:

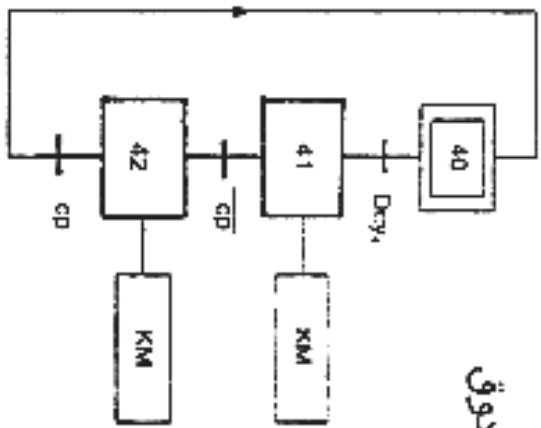

متمن : إتيان بصندوق

متن : ملء و سد 3
 قارورات و تقديم
 البساط

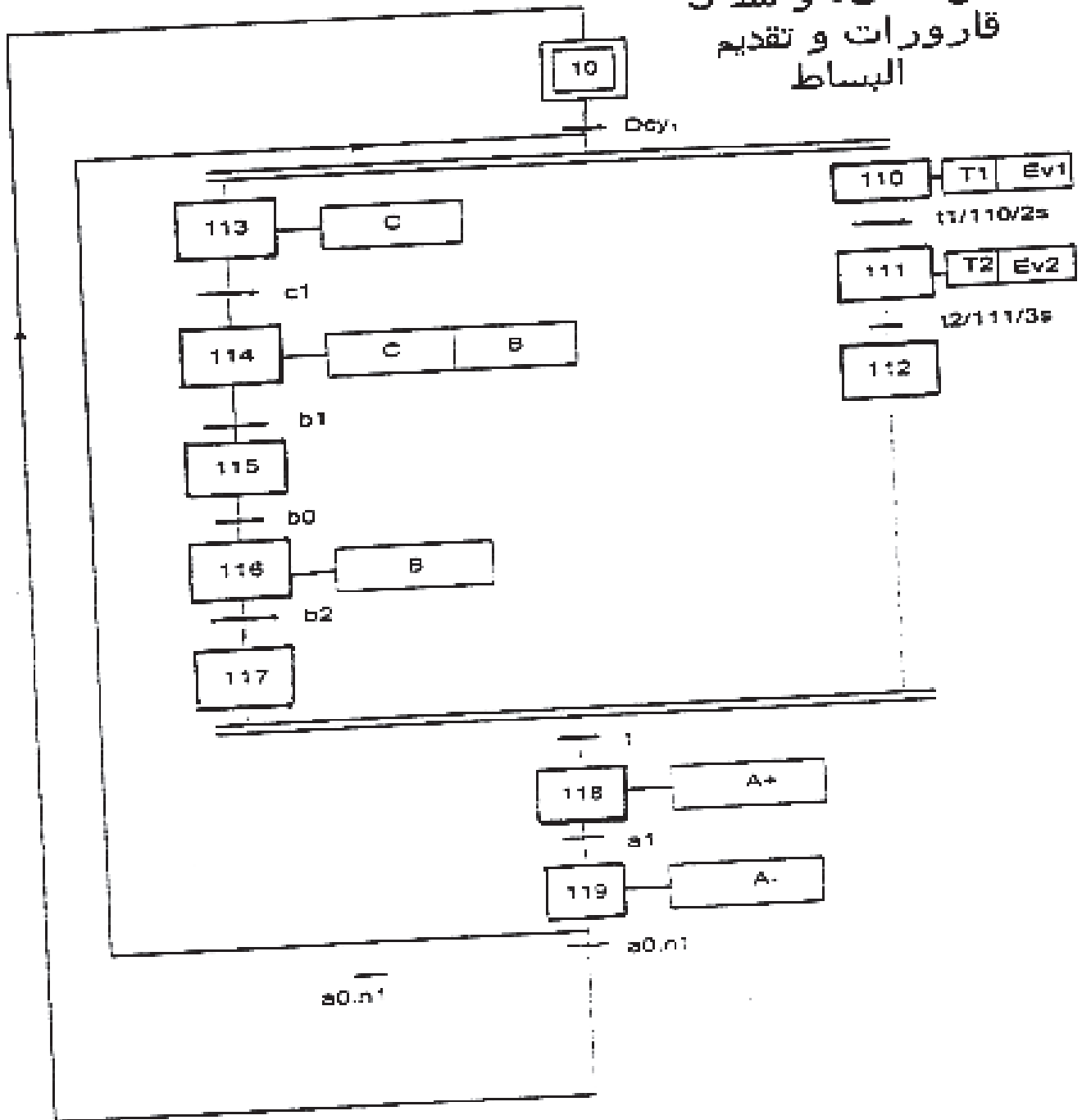

6/ الملتقطات، المنفذات المتصدرة و المنفذات:

$h_1, h_0, g_1, g_0, d_1, d_0, c_1, b_2, b_1, b_0, a_1, a_0$: ملتقطات نهاية الشوط.

CP: خلية كهروضوئية.

EV_2, EV_1 : صمامات كهربائية أحادية الاستقرار 220V متناوب.

B,C: رافعات أحادية الاستقرار، التحكم بموزعات كهروهوائية $3/2$, 24V متناوب.

H,G,D,A: رافعات ثنائية الاستقرار، التحكم بموزعات كهروهوائية $5/2$, 24V متناوب.

EM: قابض كهرومغناطيسي 220V متناوب. التحكم بملامس K_{EM} 24V متناوب.

M: محرك لاتزامني ثلاثي الأطوار ذو دوار مقصر 50Hz , 380/660V لتجاه واحد للدوران، إقلاع نجمي-

متلثي مجهز بمكبح كهربائي بغياب التيار التحكم بلامسات: KM, KMY, KMA 24V متناوب.

T_3, T_2, T_1 : مؤجلات 2، 3 و 4 ثانية على التوالي.

DCY₁: زر انطلاق الدورة لملء و سد القارورات و تقديم البساط.

DCY₂: زر انطلاق الدورة لتقديم 3 قارورات بالرافعة D.

DCY₃: زر انطلاق الدورة لتحميل 9 قارورات داخل الصندوق.

DCY₄: زر انطلاق الدورة لتقديم صندوق فارغ .

Init: زر تهيئة المراحل الابتدائية و تحميل المراحل الأخرى.

AU: زر توقيف الإستعجالي.

RAZ: زر لرجاع العدد للصفر بعد عد 9 قارورات.

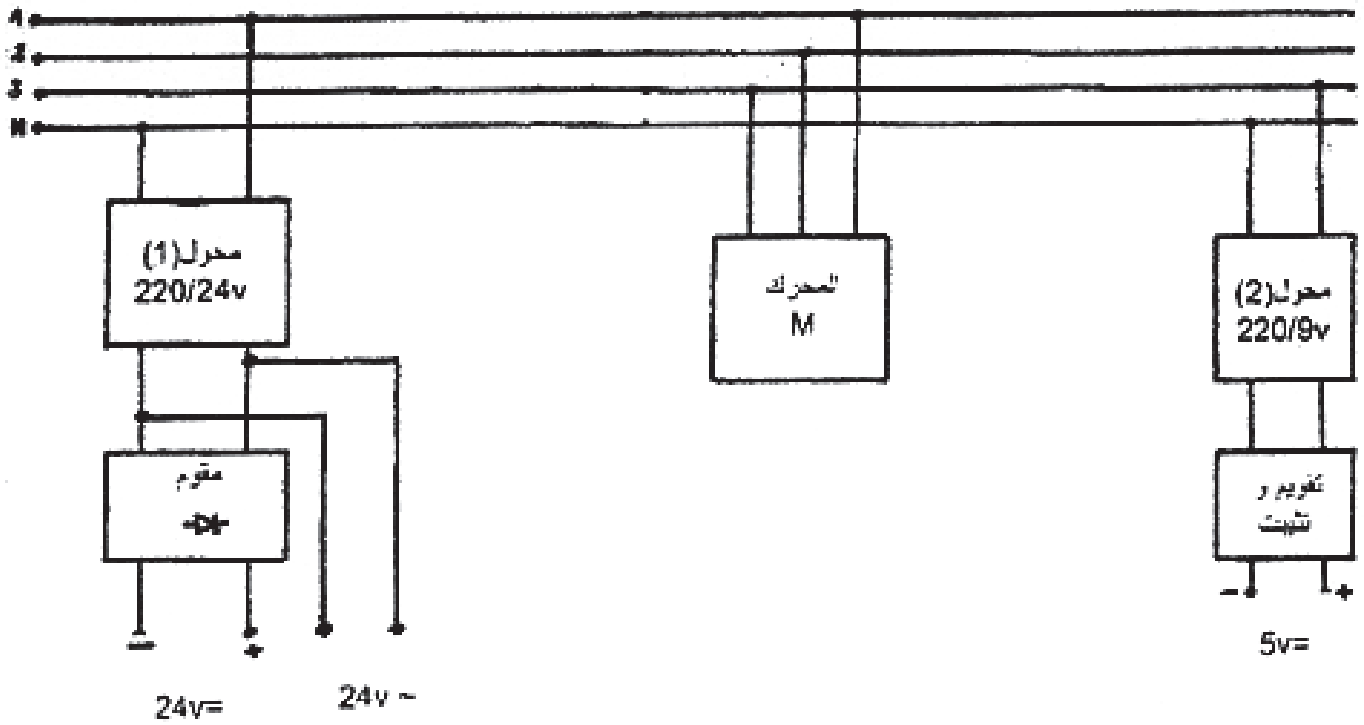

اختيار العزل الحراري F2

Réglage In	type
9.....13A	LR2-D1316
12.....18A	LR2-D1321
17.....25A	LR2-D1322

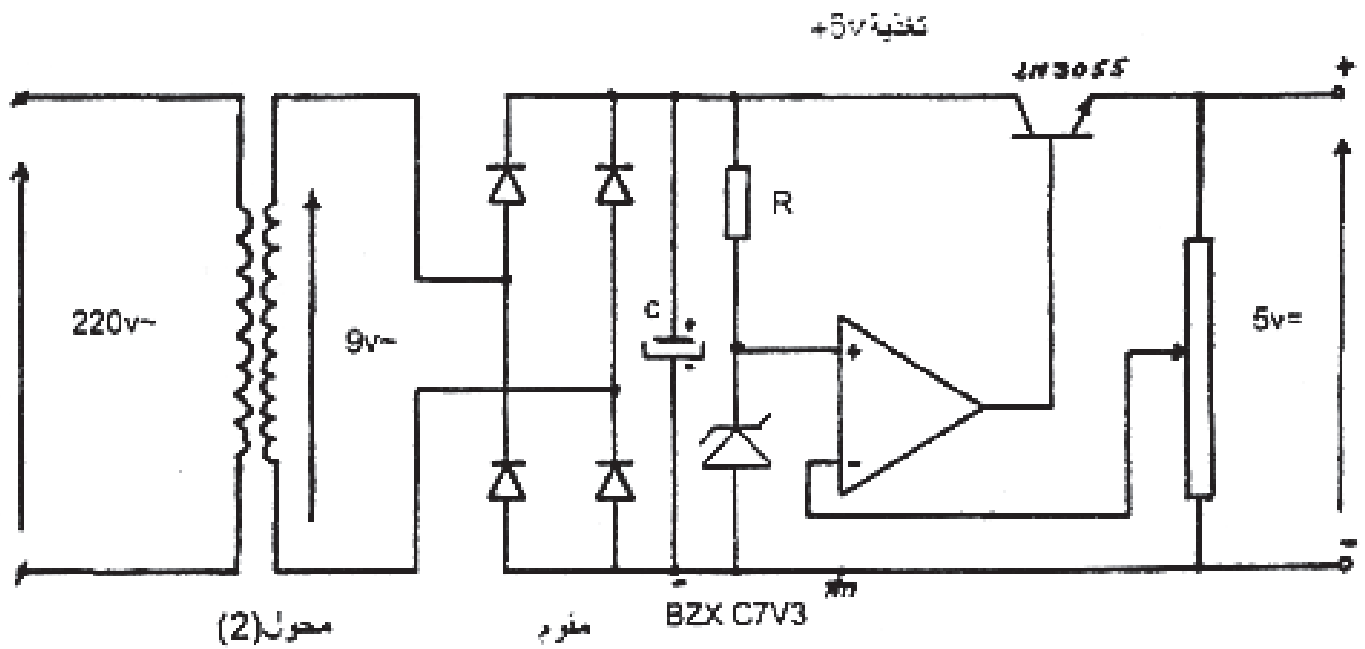

الخلية الكهروضوئية لكشف وجود صندوق

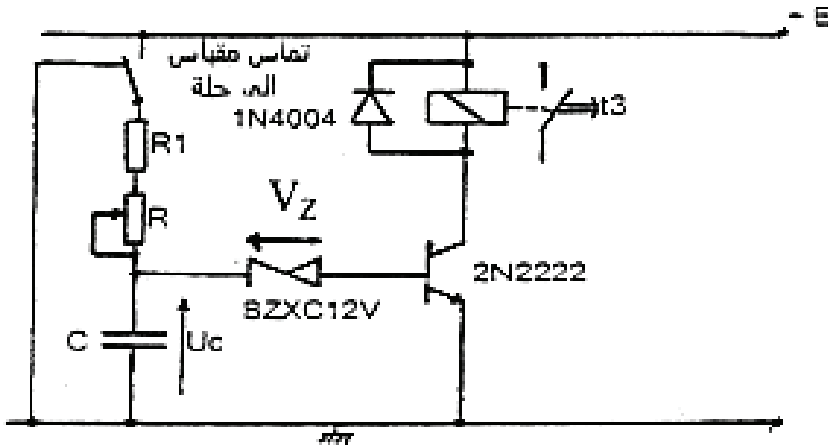
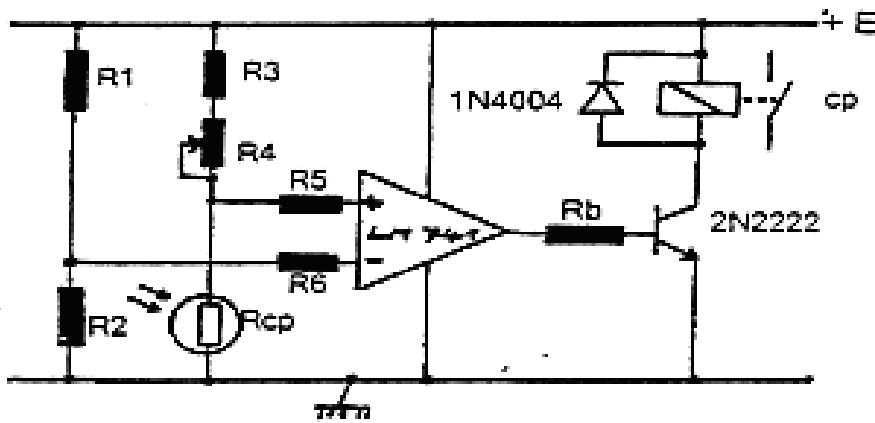

$T3=4s$; العزل;
 $E=24v$
 $C=100\mu F$
 $Vz=12v$
 $R1=20k\Omega$
 $R=0 \text{ à } 100k\Omega$
 $Vbe=0,6v$

عداد القارورات

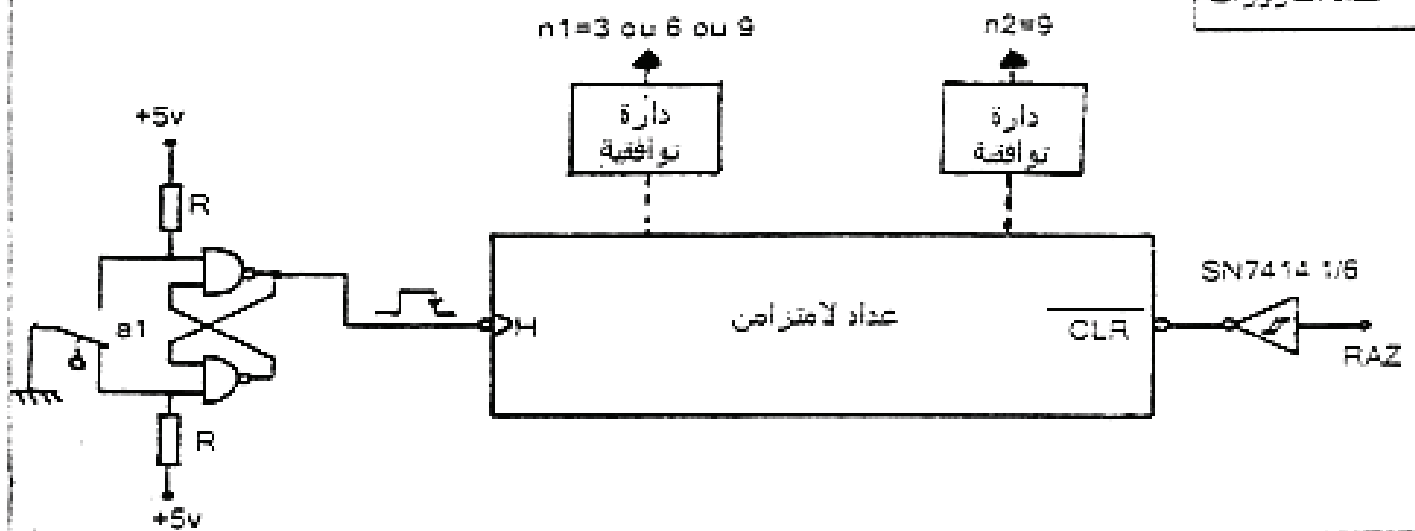

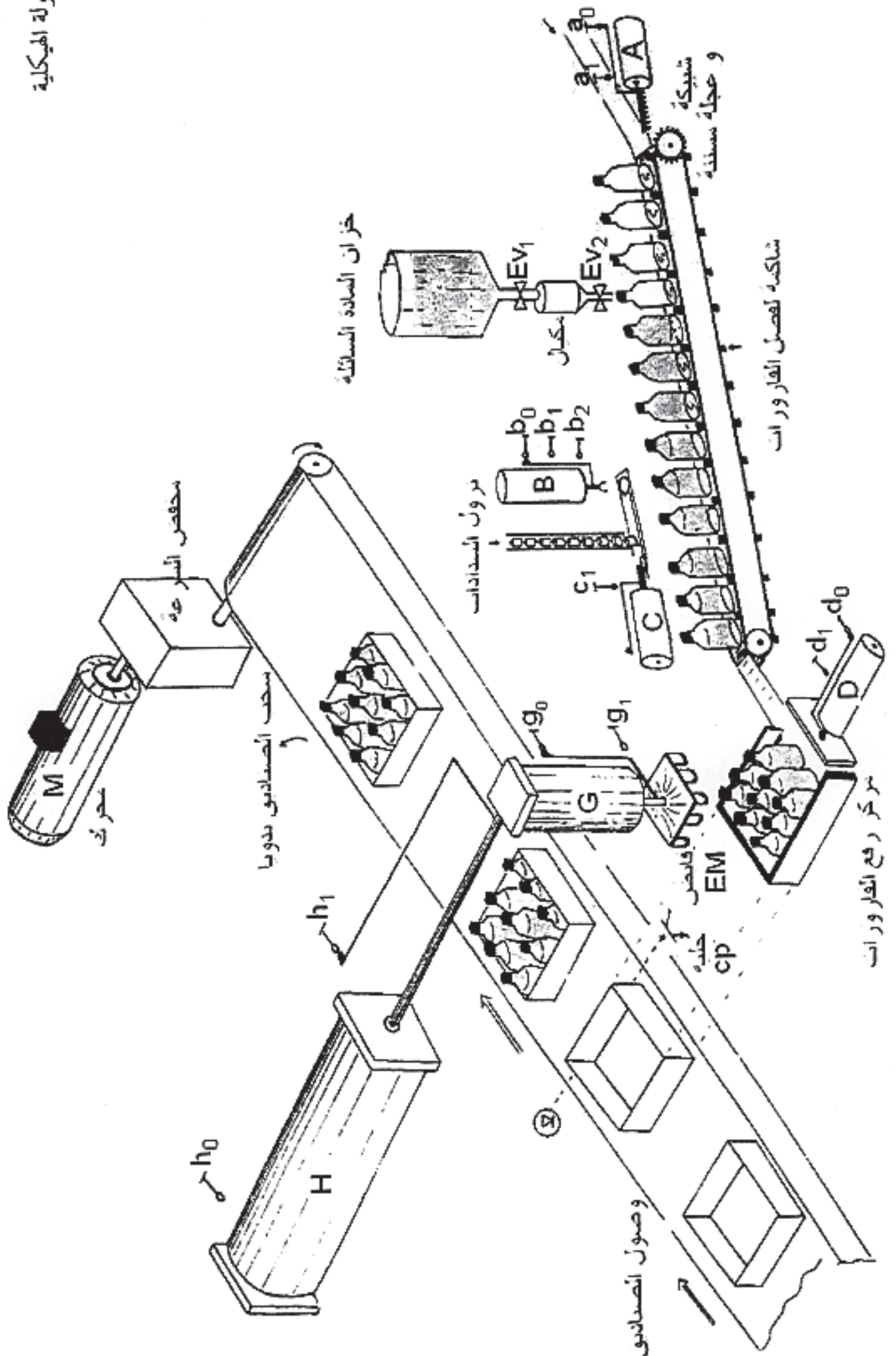

1/ اكتب على شكل جدول، معادلات تنشيط و تخمير المراحل التالية: X10, X110, X118, X119, لمتن ملء و سد القارورات و تقديم البساط (صفحة 19/13).

2/ أنشئ المتن مستوى 2 الموافق لنقل 9 قارورات.

3/ في دارة عداد القارورات صفحة 19/16 ، ما هو دور القلاب RS ؟

4/ اشرح باختصار تشغيل الخلية الكهروضوئية Cp (صفحة 19/16) للكشف عن وجود صندوق.

5/ لرسم تركيب الدارين التوافقيتين المناسبين لتحقيق الشرط n_1 عندما يصل عدد القارورات 3 أو 6 أو 9 و لتحقيق الشرط n_2 عندما يصل عددها 9. (صفحة 19/16)

6/ احسب قيمة المقاومة R في تركيب المؤجل T_3 . تعطى معادلة شحن المكثفة: $u_c = E(1 - e^{-t/\zeta})$ علما أن: $\zeta = (R + R_1)C$. (صفحة 19/16)

7/ علما أن عند التشغيل الاسمي للمحول (1)، نسجل هبوط للتوتر $\Delta U_2 = 1.2V$. احسب التوتر U_{20} و نسبة التحويل m (صفحة 19/15)

8/ في دارة تغذية +5V (صفحة 19/15)، أعط باختصار: دور المحول، المقوم، المضخم العملي و الترانزيستور.

9/ للمتمن : إتيان بصندوق، (صفحة 19/12) نريد إنجاز التركيب باستعمال المعقب الكهربائي و اختيار المرحل الحراري الملائم لحماية المحرك M .

9-1/ على ورقة الإجابة 19/19 أكمل رسم التركيبات التالية:

أ- دارة تغذية المعقب و المنفذات المتصدرة ،

ب - المعقب الكهربائي،

ج- دارة المنفذات المتصدرة.

د- دارة الاستطاعة للمحرك M مع وضع أجهزة الحماية اللازمة .

9-2/ مستعينا بخصائص المحرك M التالية: ($\eta = 85\%$, $\cos\phi = 0.8$, $P_u = 5950w$) و جدول

اختيار المرحلات الحرارية (صفحة 19/15) .

أ- أحسب شدة التيار الممتصة من طرف المحرك.

ب- أختَر المرحل الحراري المناسب لحماية هذا المحرك؟

ورقة الإجابة
خاصة بالموضوع الثاني

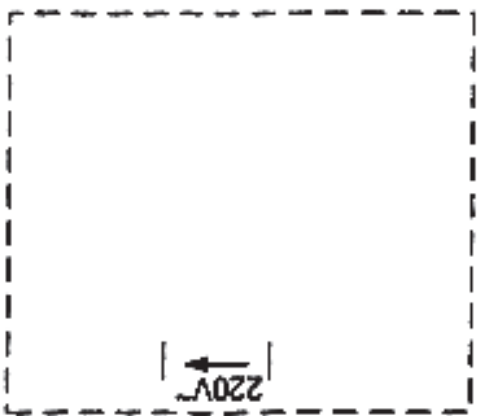

التغذية

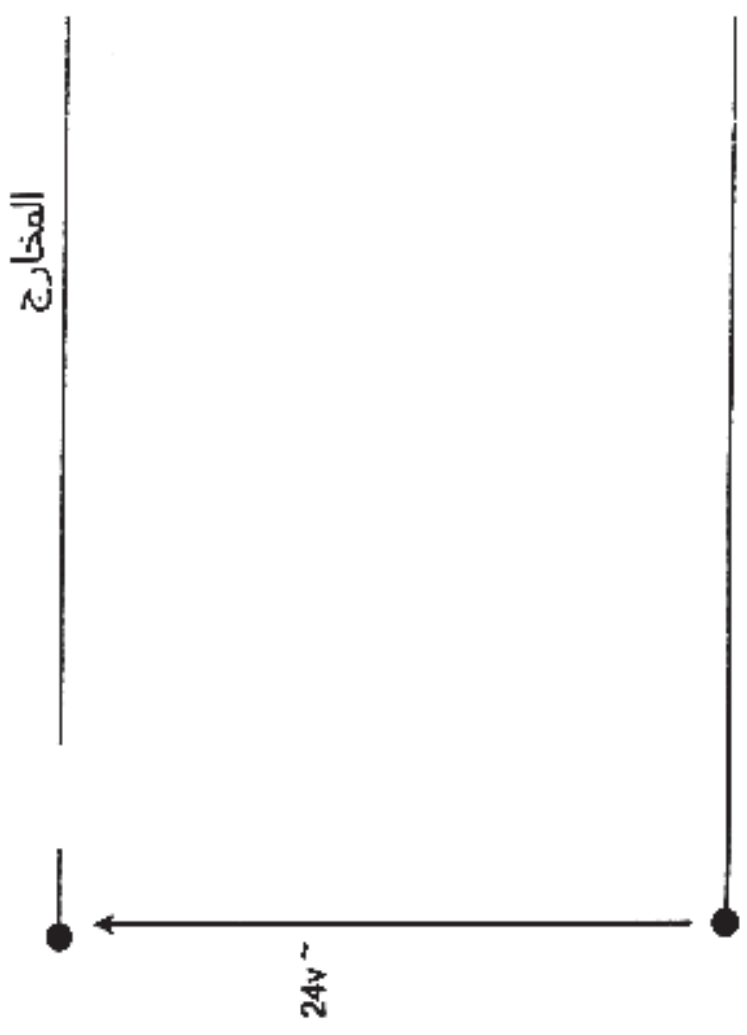
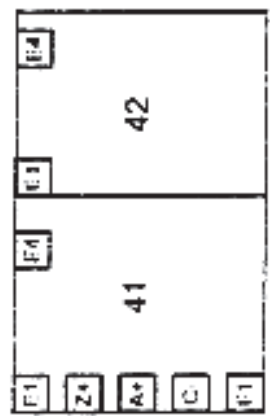
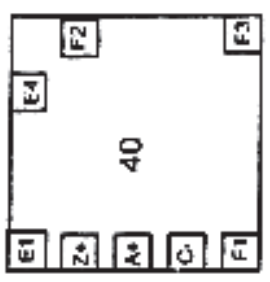

تركيب الإستطاعة للمحرك: M

