

اختبار الثلاثي الثاني في مادة التكنولوجيا

نظام آلي لملء صناديق بعلب الدواء

يحتوي الموضوع على 7 صفحات : من (7/1 إلى 7/5 ملف العرض ، الصفحة 7/6 صفحة الأسئلة والصفحة 7/7 وثيقة إجابة)

1- دفتر الشروط المبسط :

هدف النظام الآلي : الحصول على صناديق معبأة بستة علب من الدواء بصفة آلية .

وصف النظام : يتكون النظام من خمس أشغولات عاملة منظمة ومتصلة فيما بينها وهي :

الأشغولة الأولى " الدفع " : بعد الضغط على زر انطلاق الدورة dcy تدفع علبة الدواء من مركز التخزين بواسطة الرافعة A إلى مركز التعبئة .

الأشغولة الثانية " التعبئة " : عندما يبلغ عدد العلب في مركز التعبئة العدد 6 (يكشف عنها بواسطة الخلية الكهروضوئية S) تدخل الرافعة B لمدة 30s لتعبئة العلب في الصندوق .

الأشغولة الثالثة " التحويل " : عندما يعبئ الصندوق (يكشف عنه بواسطة ملتقط ضغطي p) يحول الصندوق بواسطة البساط المتحرك الذي يديره المحرك M1 إلى مركز الغلق .

الأشغولة الرابعة " الغلق " : عندما يحول الصندوق إلى مركز الغلق (يكشف عنه بواسطة الملتقط h) تنزل الرافعة C فتؤثر بفعل الضغط والحرارة لمدة 20s على غطاء الصندوق ثم ترجع ليتم إخلاء الصندوق .

الأشغولة الخامسة " الإخلاء " : يتم إخلاء الصندوق بواسطة البساط المتحرك الذي يديره المحرك M2 .

ملاحظة :

يتم عد علب الدواء و إظهار العد بواسطة دارة خاصة تحتوي على مرقنات .

الاستغلال :

- يستلزم حضور عامل لقيادة و مراقبة النظام .

2- الوظيفة الشاملة :

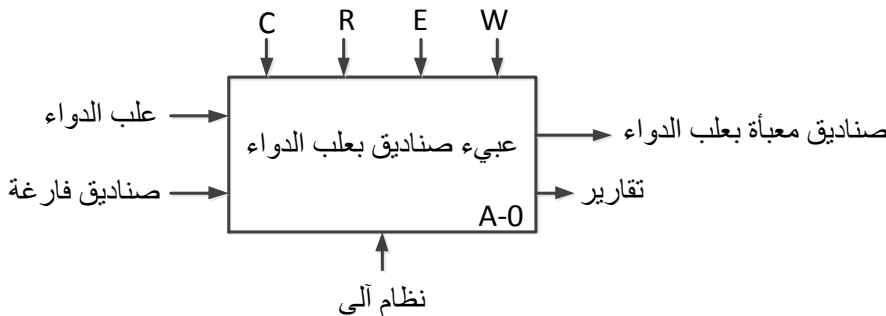

« نظام آلي لملء الصناديق بعلب دواء »

المناولة الهيكلية:

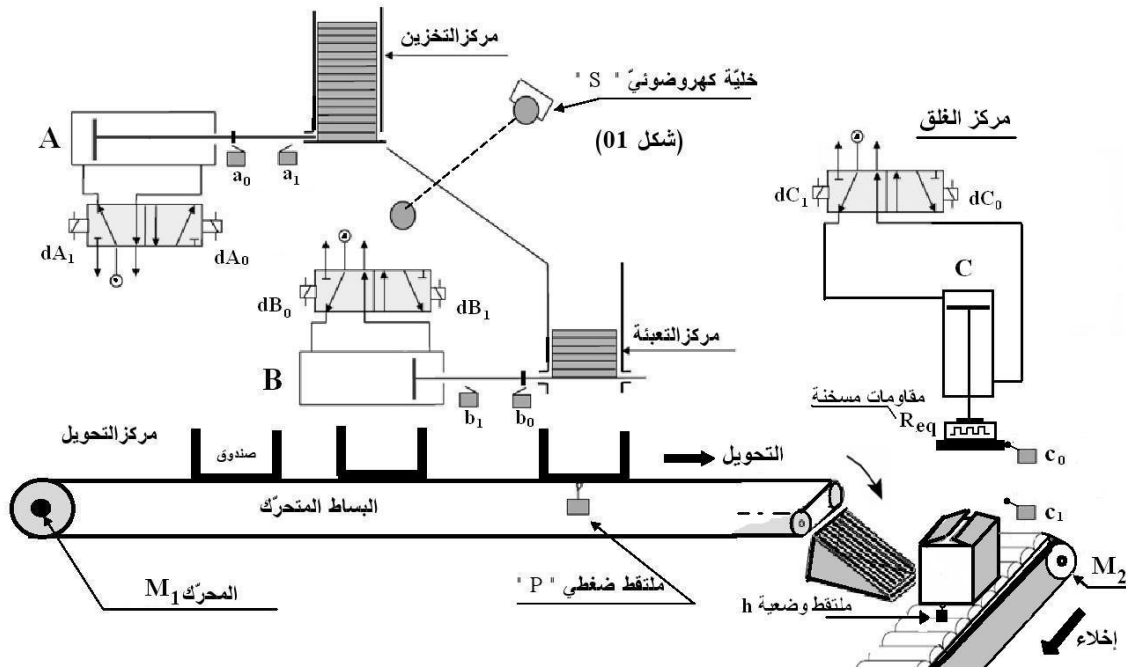

4- جدول الاختيارات التكنولوجية :

المتقطات	المنفذات المتصدرة	المنفذات	الأشغولة
ملتقط وضعية دخول a ₀ ملتقط وضعية خروج a ₁	dA موزع 5/2 ثنائي الاستقرار تحكم كهربائي ~ 24V	A رافعة مزدوجة المفعول	الدفع
b ₀ ملتقط وضعية خروج b ₁ ملتقط وضعية دخول	dB موزع 5/2 ثنائي الاستقرار تحكم كهربائي ~ 24V	B رافعة مزدوجة المفعول	التعبئة
P ملتقط ضغطي	ملاص KM1 ~ 24V	M1 محرك لا تزامني ثلاثي الطور إقلاع مباشر اتجاه واحد للدوران	التحويل
c ₀ ملتقط وضعية دخول c ₁ ملتقط وضعية خروج h ملتقط وضعية يكشف عن وجود الصندوق	dC موزع 5/2 ثنائي الاستقرار تحكم كهربائي ~ 24V	C رافعة مزدوجة المفعول	الغلق
	ملاص KM2 ~ 24V	M2 محرك لا تزامني ثلاثي الطور إقلاع مباشر اتجاه واحد للدوران من بين بعض مواصفاته : 220V/380V ; cosφ=?	الإخلاء

Au زر التوقف الاستعجالي

RT1, RT2 : ملمسي المرحلين الحراريين لحماية المحركين M1, M2 ،

Acquit : ضاغطة إعادة التشغيل بعد العجز.

متمن القيادة والتهيئة : (GCI)

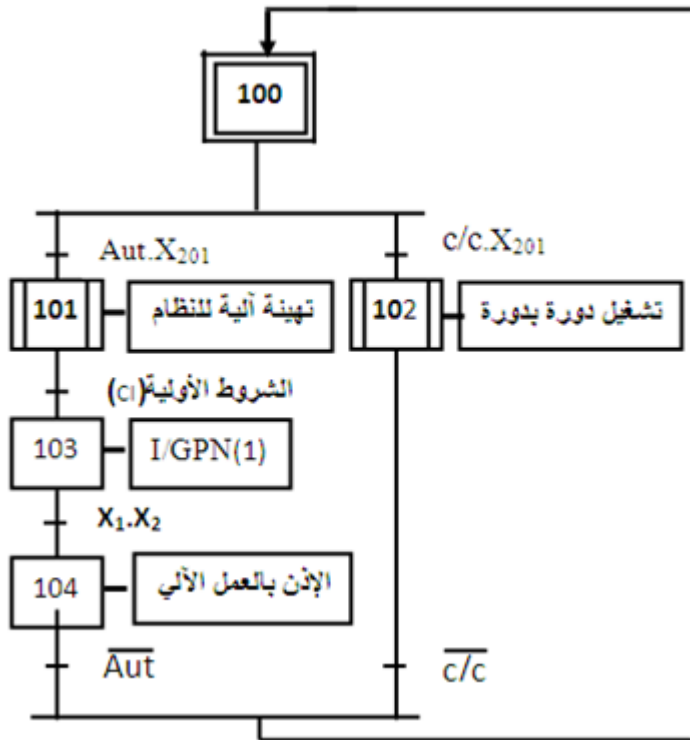

متمن الأمن (GS)

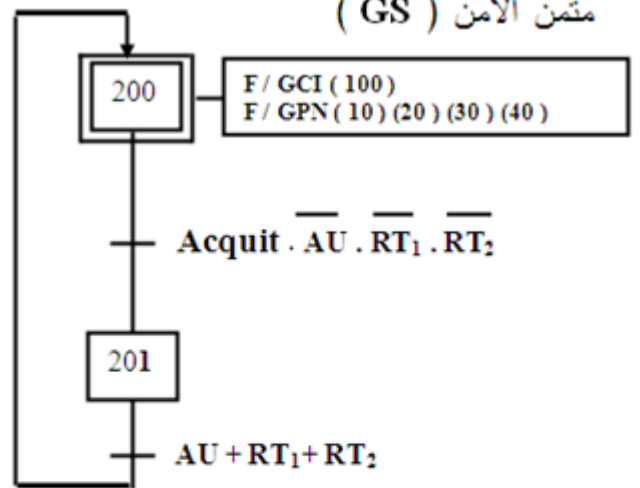

متمن من وجهة نظر ج ت لأشغولة الغلق

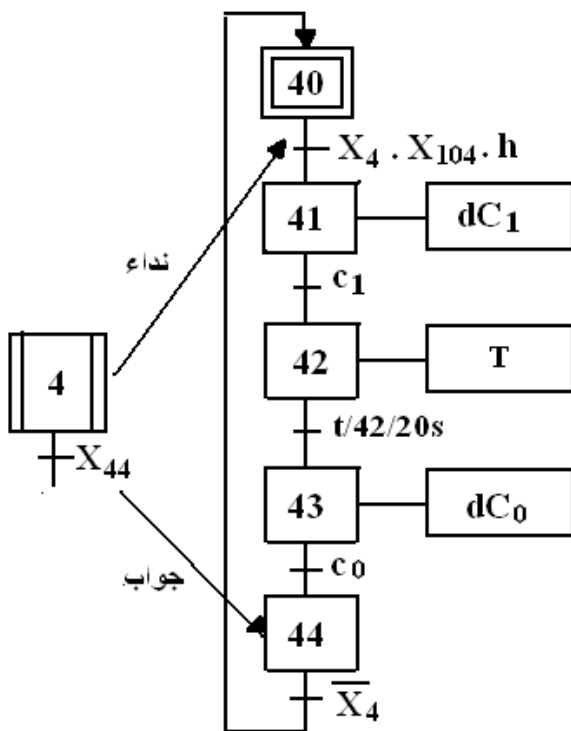

متمن من وجهة نظر ج ت لأشغولة التعبئة

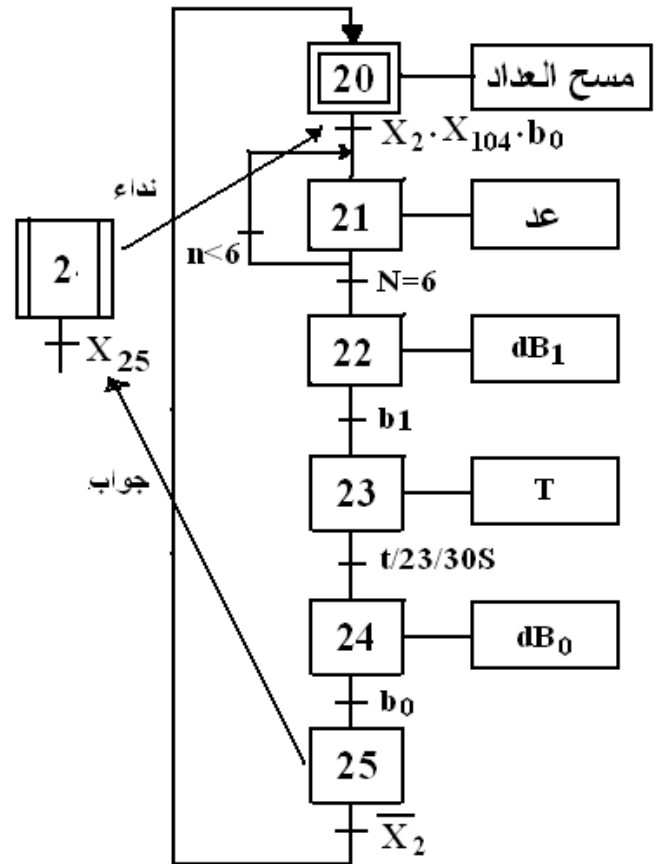

6- إنجازات تكنولوجية :

دارة التسخين في أشغولة الغلق :

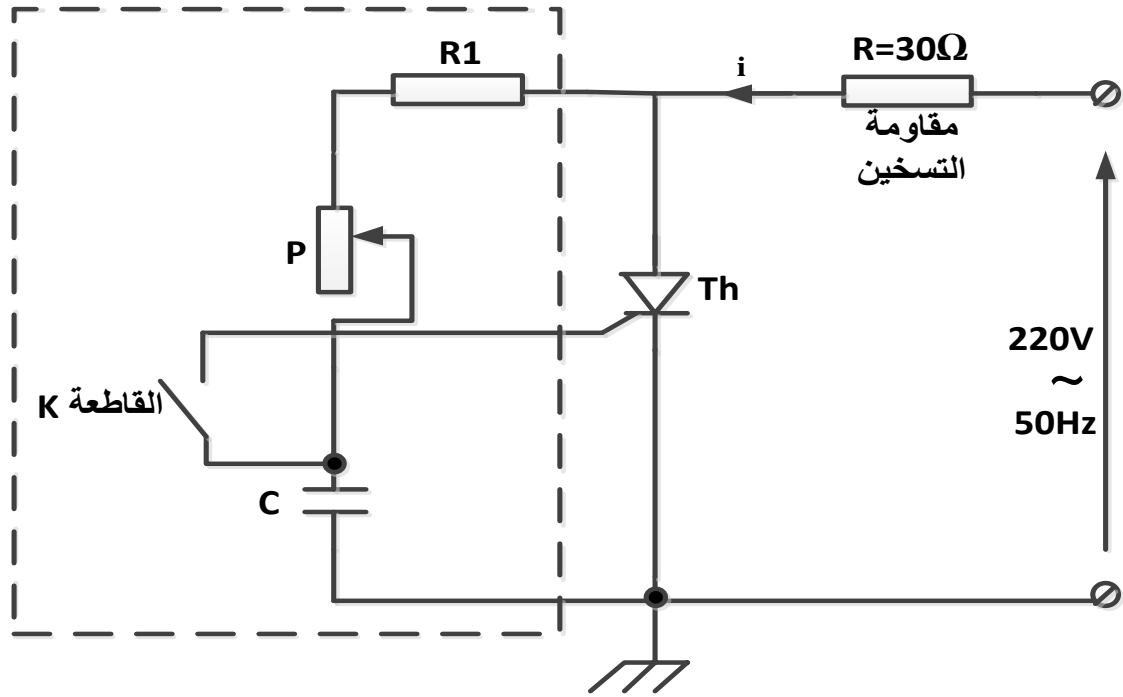

التكنولوجيا المبرمجة :

أردنا التحكم في المحرك M_1 باستعمال دارة الميكرو مراقب PIC16F84A المبينة في الشكل التالي :

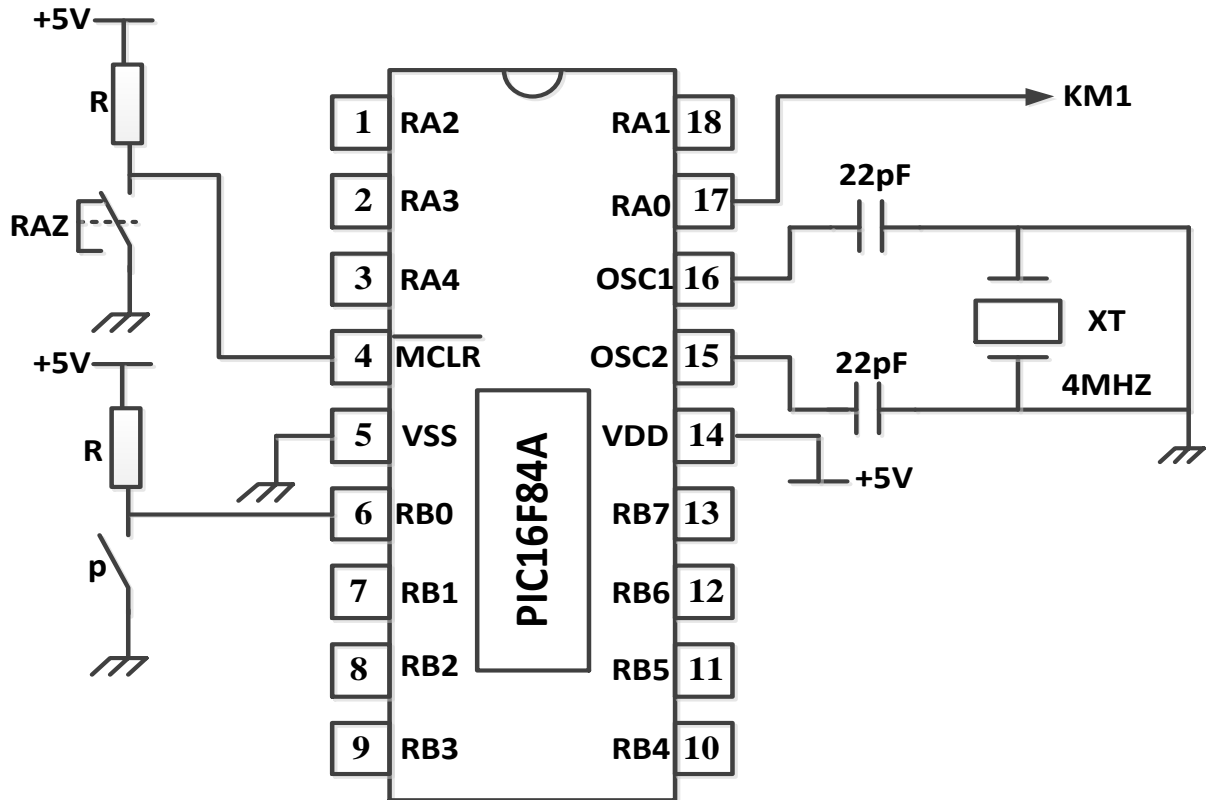

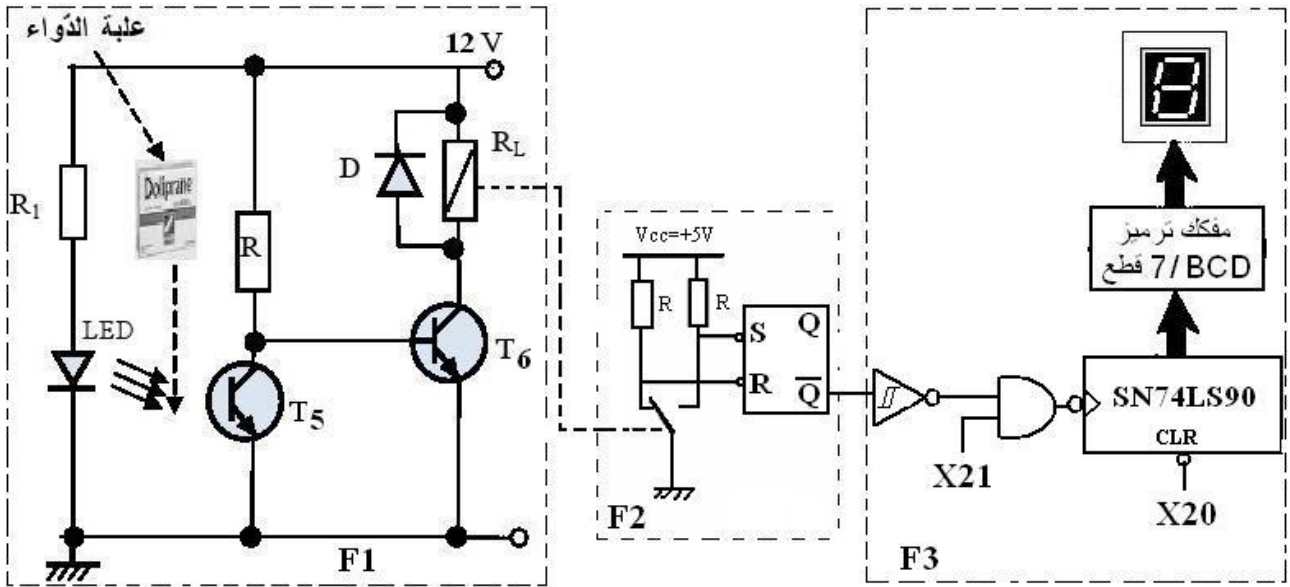

7- وثائق تقنية :

RESET/SET INPUTS				OUTPUTS			
R0(1)	R0(2)	R9(1)	R9(2)	Q _A	Q _B	Q _C	Q _D
1	1	0	X	0	0	0	0
1	1	X	0	0	0	0	0
X	X	1	1	1	0	0	1
0	X	0	X	العدد COMPTAGE			
X	0	X	0	العدد COMPTAGE			
0	X	X	0	العدد COMPTAGE			
1	0	0	X	العدد COMPTAGE			

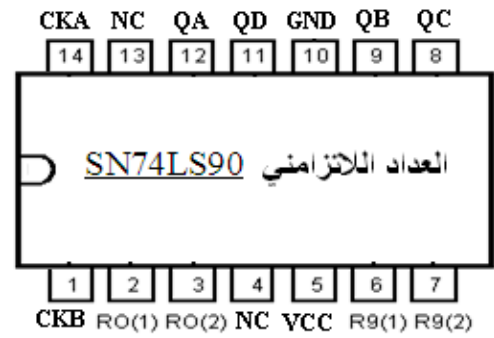

8- نظام التغذية : 220V /380V ; 50Hz :

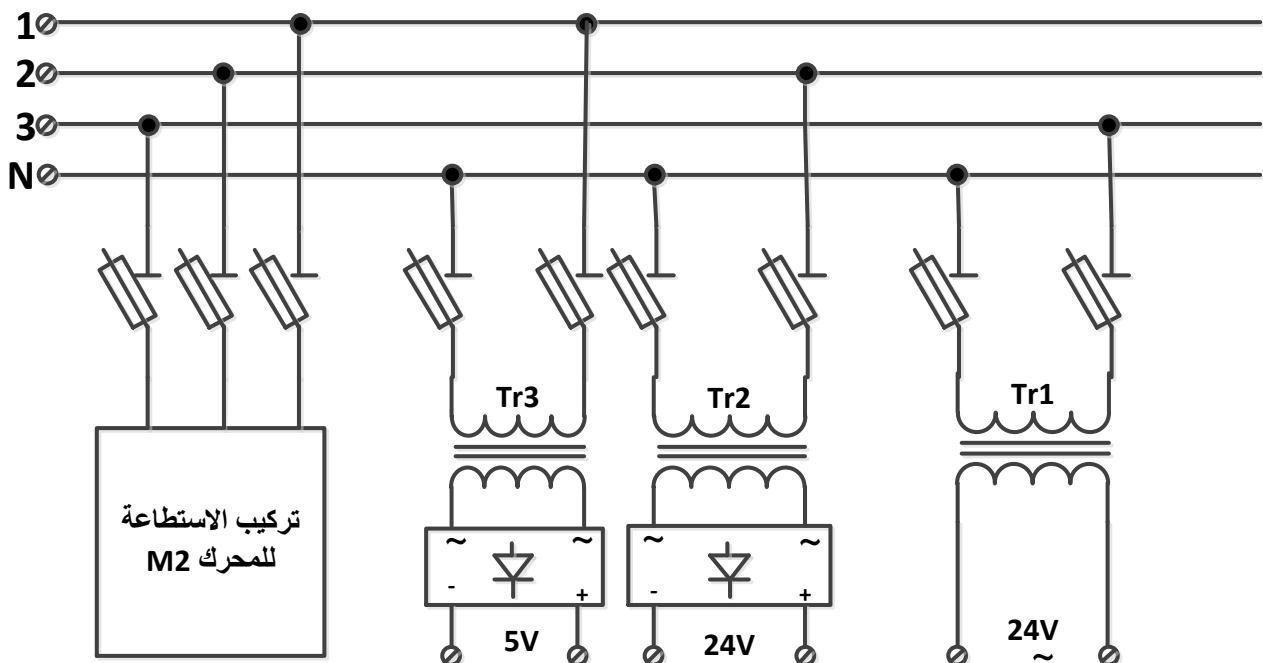

أسئلة الامتحان

التحليل الزمني :

س1 : أرسم متمن أشغولة الدفع من وجهة نظر جزء التحكم .

تحليل وانجازات تكنولوجيا :

س2 : أكمل رسم دائرة المعقب الكهربائي لأشغولة الغلق على ورقة الإجابة (صفحة 7/7) مع إتمام دائرة التغذية .

س3 : ماهي وظيفة الطابق F2 ودور المرحلة X21 في الطابق F3 في دائرة كشف وعد العلب (صفحة 7/5)

س4 : أكمل ربط الدارة SN74LS90 لعد 6 علب على ورقة الإجابة (صفحة 7/7) .

س5 : بالاستعانة بدارة الميكرو مراقب 16F84A الموضحة في الصفحة 7/4 أكمل البرنامج بلغة التجميع على وثيقة الإجابة (صفحة 7/7) وكذلك أكمل محتوى السجل TRISB .

❖ دراسة دائرة التسخين في أشغولة الغلق :

س6 : ماهو دور الدارة المكونة من : P و R1 و C (صفحة 7/4) ؟

س7 : ماذا يحدث لو نبقى على القاطعة K مفتوحة ؟

س8 : نضبط المقاومة المتغيرة P حتى نحصل على زاوية قرح قدرها 45° .

أ - أحسب القيمة المتوسطة للتيار المار في الحمولة (مقاومة التسخين) .

ب - لستنتج القيمة المتوسطة للتيار المار في المقداح .

❖ معالجة جزء التغذية :

المحول Tr3 المستعمل في تغذية الطابقين F2 و F3 من دائرة كشف وعد العلب له الخصائص التالية :

$$\sum P_{ertes} = 20W \text{ ومجموع الضياعات } m_0 = 0,03 \text{ ، } U_1 = 220V$$

س9 - احسب توتر الثانوي في الفراغ ، ثم احسب توتر الثانوي إذا كان : $\Delta U_2 = 0,6V$.

س10 : احسب المرودود علما أن : $\cos \varphi_1 = 0,9$ و $I_1 = 0,5A$

التيار المتناوب ثلاثي الطور :

نعتبر المحرك M2 حمولة ثلاثية الطور متزنة ، و قد سمحت لنا تجربة بقياس مقاومة أحد ملفات الساكن وذاتيته على النتائج التالية : $r = 10\Omega$ و $L = 0,018H$. (استعن بمثلث الممانعات) ويعطى : $X_L = L\omega$

س11 : ما نوع إقران ملفات ساكن المحرك M2

س12 : أوجد عامل الاستطاعة لهذا المحرك .

س13 : احسب شدة التيار الذي يجتاز ملفاته (تيار الطور) ، ثم احسب الاستطاعة الفعالة P التي يمتصها .

بالتوفيق

اللقب والاسم:

ج2 : المعقب الكهربائي :

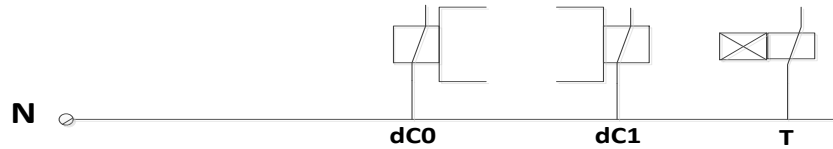
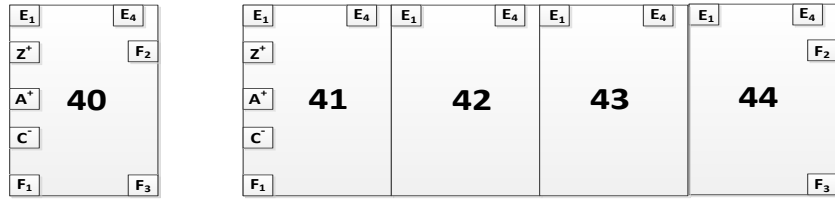
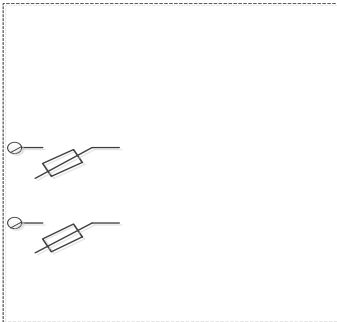

ج4 : دائرة العداد

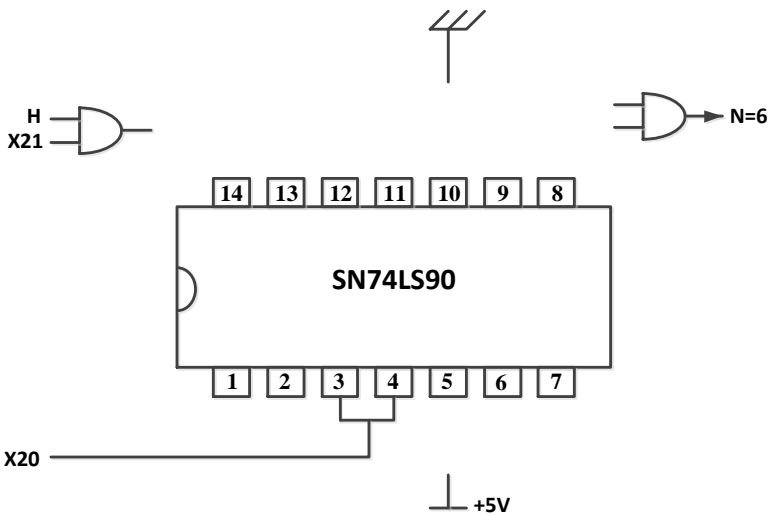

ج5 : البرنامج بلغة التجميع

```

; ***** ..... *****
BSF STATUS,...
MOVLW 0X 0B
MOVWF TRISB
.....
..... STATUS, .....
CLRF .....
; ***** البرنامج الرئيسي *****
Lab
..... PORTB,0
GOTO .....
..... PORTA.0
    
```

السجل TRISA - - - 1 1 0 1 0

السجل TRISB