

# الجمهورية الجزائرية الديمقراطية الشعبية

مديرية التربية لولاية .....  
السنة الدراسية: 2014/2013

وزارة التربية الوطنية  
ثانوية .....  
الشعبة: تقني رياضي

المدة: 03 ساعات

اختبار في مادة: تكنولوجيا ( هندسة كهربائية)

## الموضوع : نظام الغلق والتحويل والعد لقارورات زيت غذائي

يحتوي الموضوع على 11 صفحة من ( 11/1 إلى 11/11 )

- العرض من الصفحة ( 11/1 إلى الصفحة 11/4 )
- العمل المطلوب الصفحة ( 11/11 )
- وثيقة الإجابة الصفحات ( 11/7 و 11/8 و 11/9 )

### I. دفتر الشروط المبسط :

- الهدف من التآلية: يهدف هذا النظام إلى غلق وتحويل وعد قارورات زيت غذائي بصفة آلية ومستمرة ومنتظمة
- وصف التشغيل : يحتوي النظام على (5) خمسة أشغولات عاملة :

❖ الأشغولة (1) : تقديم القارورات .

❖ الأشغولة (2) : غلق القارورات.

❖ الأشغولة (3) : تحويل القارورات المغلقة .

❖ الأشغولة (4) : وضع القارورات المحولة إلى مركز العد .

❖ الأشغولة (5) : وضع علامة الجودة والعد .

تأتي القارورات بواسطة البساط 1 إلى مركز الغلق ليكشف عنها بواسطة الملتقط  $cp_1$  لتبدأ عملية الغلق والتحويل في آن واحد .

لتوضع القارورات المحولة بعدها في مركز العد ووضع علامة الجودة وهذا لنقلها والكشف عنها بواسطة البساط 2 والخلية  $cp_2$  .

- تشغيل تحضيري : لا يتم إنطلاق الدورة إلا بعد حضور القارورة المغلقة عند مركز التحويل .

- أشغولة غلق القارورات : يكشف عن القارورة بواسطة الملتقط  $cp_1$  ومنها خروج ذراع الرافعة A الحامل للسدادة ، ليتم

غلق القارورة بواسطة خروج ذراع الرافعة B ، ثم عودة ذراع الرافعة B أولا ، ليعود بعدها ذراع الرافعة A .

- الجاهزية : لا يتعدى توقيف النظام أثناء حدوث خلل 60 دقيقة .

- الأيمن : حسب القوانين المعمول بها في النظام الدولي (SI) .

- الدعامة : يستوجب حضور عاملين :

الأول مختص : دوره الصيانة الدورية .

الثاني دون إختصاص : دوره وضع القارورات في صناديق وملء قناة السدادات

- أنماط التشغيل و التوقيف GEMMA :

بعد معالجة الخلل ووضع الجزء المنفذ (PO) في الوضعية الابتدائية تم إختيار نمط تشغيل إختباري وذلك

حسب الترتيب التالي : A1 → F4 → A6 → A1

بعد التحقق من جاهزية النظام يتم إختيار نمط التشغيل الآلي .

.II الوظيفة الشاملة : على وثيقة الإجابة 1

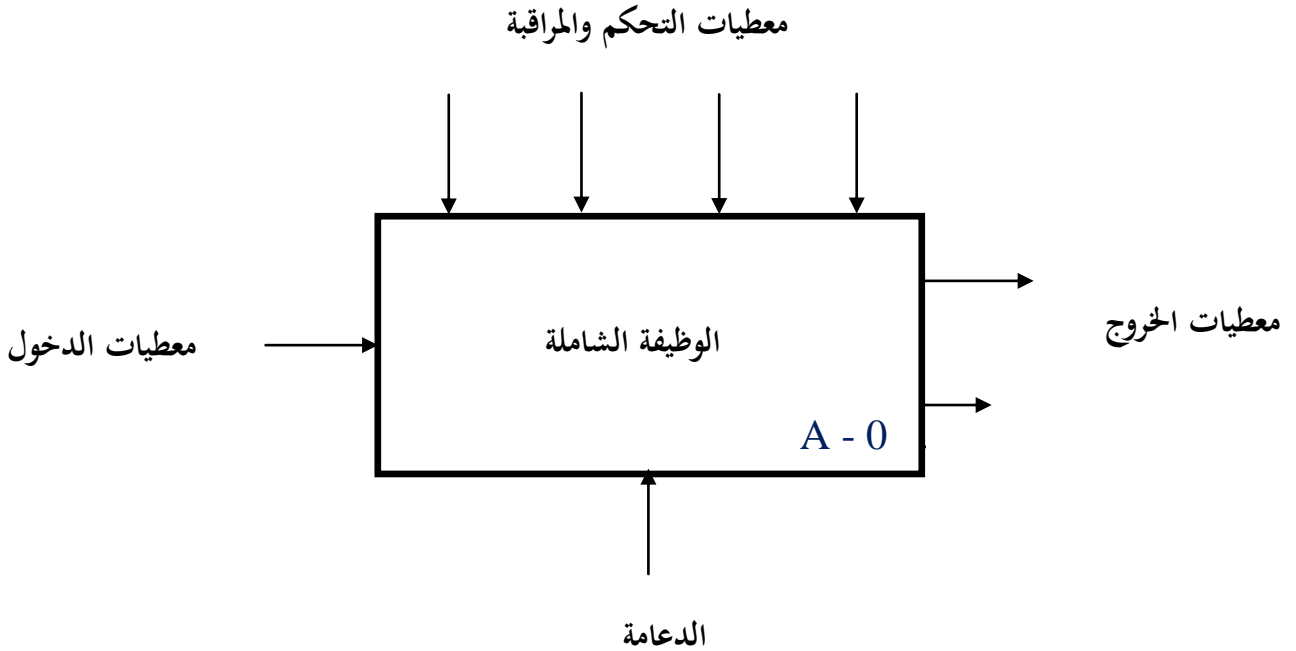

- W : طاقة التغذية الكهربائية والهوائية على الترتيب  $W_E$   $W_p$  .
- $W_E$  : طاقة كهربائية .
- $W_p$  : طاقة هوائية .
- C : طريقة التشغيل : يدوي MANU آلي AUTO توقف إستعجالي AU
- إنطلاق الدورة DCY توقف في نهاية الدورة AR .
- R : جميع التعديلات التي تخص التشغيل , العد N التأجيل T .
- E : تشغيل النظام يتم بواسطة برنامج مخزن في ذاكرة الآلي المبرمج الصناعي API .
- لتغيير التشغيل يكفي تغيير البرنامج الموجود في الذاكرة .

- سدادات - بطاقات الجودة - قارورات جاهزة - تقارير - نظام آلي - عاملان - قارورات غير مغلقة  
أغلق حول وضع علامة الجودة وعد القارورات .

نظام الغلق والتحويل والعد لقارورات زيت غذائي

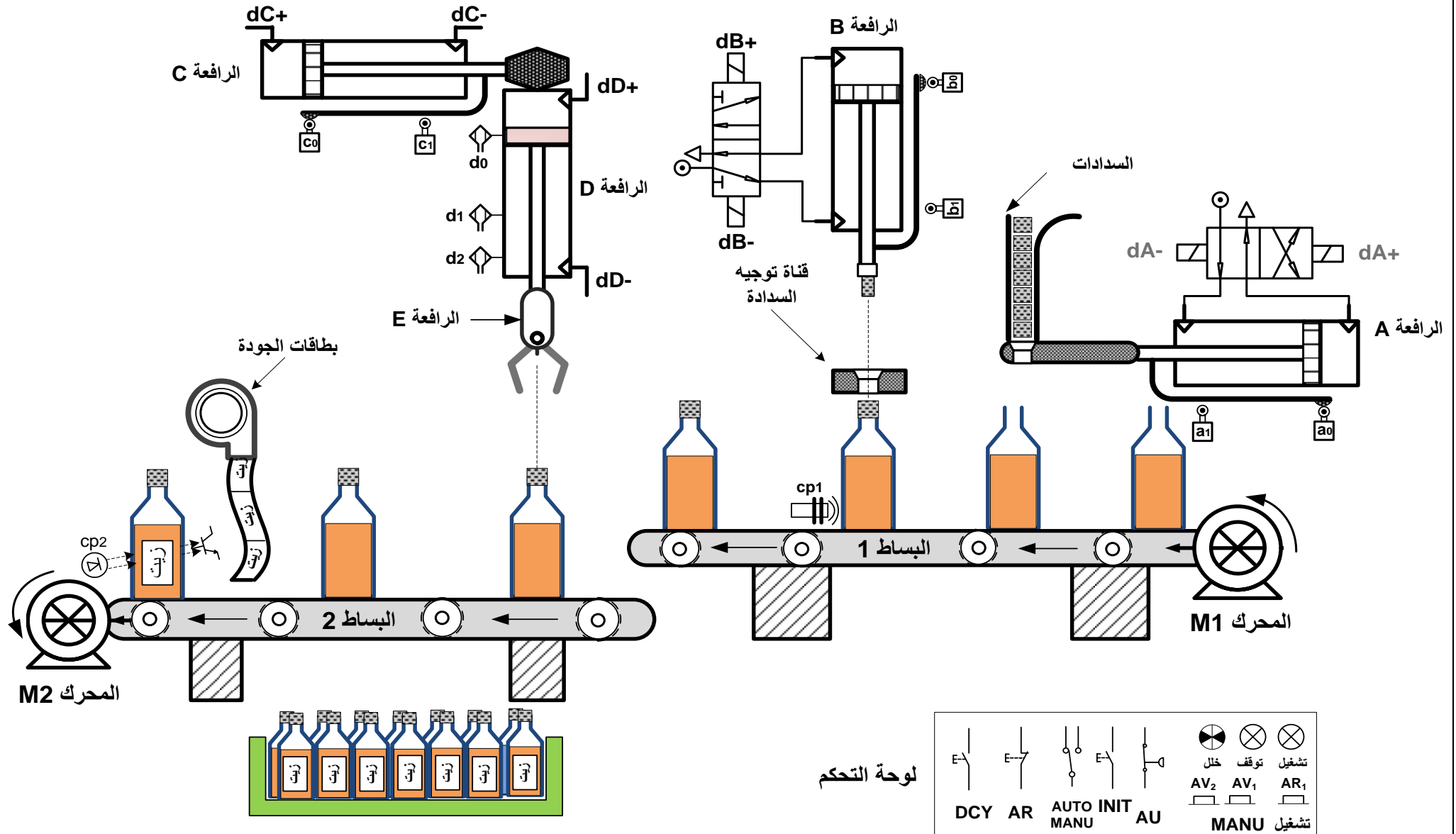

## -VI إنجازات تكنولوجية :

1. دائرة إلكترونية لتحقيق عداد لعد 14 قارورة جاهزة :

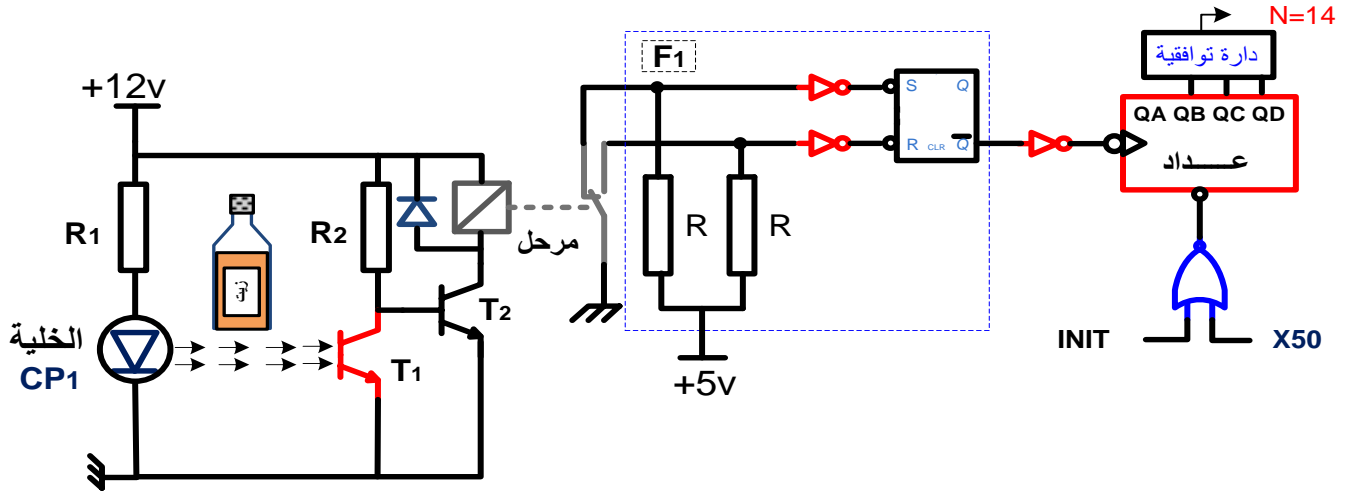

2. دائرة إشارة الساعة بالدائرة المندمجة :

قلاب لا مستقر بالدائرة NE 555

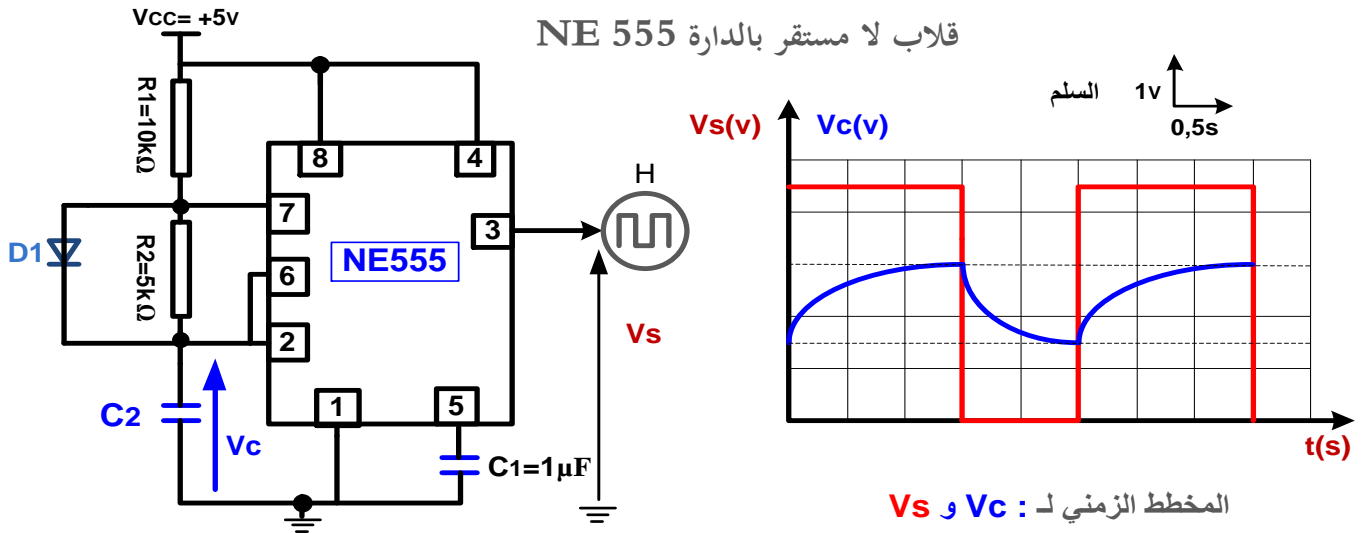

المخطط الزمني لـ  $V_s$  و  $V_c$  :

3. دائرة الموجة بالقلاب أحادي الاستقرار لتنبية العامل بنهاية العد .

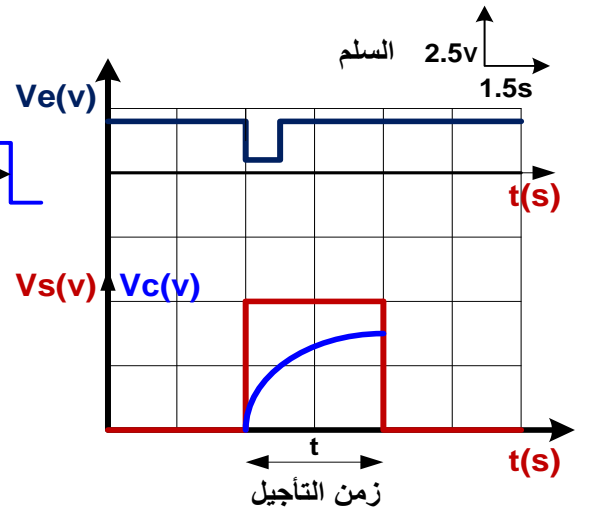
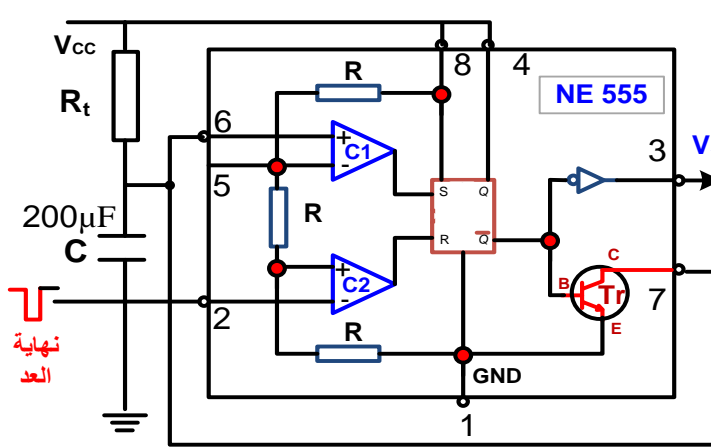

**-V إختيارات تكنولوجية للمنفذات و المنفذات المتصدرة و الملتقطات:**

شبكة التغذية : 220v /380v 50HZ

الأشغولة	مركز التقديم	مركز غلق القارورة	مركز التحويل للقارورة المغلقة	مركز وضع القارورة في مركزالعد	مركز وضع العلامة والعد
المنفذات	M <sub>1</sub> : محرك لا تزامني 3 ~ إقلاع مباشر إتجاهين للدوران	A: رافعة مزدوجة المفعول B: رافعة مزدوجة المفعول	C: رافعة مزدوجة المفعول D: رافعة مزدوجة المفعول E: رافعة مزدوجة المفعول	D: رافعة مزدوجة المفعول E: رافعة مزدوجة المفعول	M <sub>2</sub> : محرك لا تزامني 3 ~ إقلاع مباشر إتجاه واحد للدوران
المنفذات المتصدرة	KM1: ملامس كهرومغناطيسي 24v~	dA: موزع كهروهوائي 4/2 ثنائي الإستقرار ~ 24 v dB: موزع كهروهوائي 5/2 ثنائي الإستقرار ~ 24 v dA+ dB+: خروج الرافعتين dA- dB-: دخول الرافعتين	dC, dD, dE: موزعات كهروهوائية 5/2 ثنائى الإستقرار :dC+, dD+ خروج الرافعات dC-, dE- دخول الرافعات	dD, dE: موزعات كهروهوائية 5/2 ثنائى الإستقرار ~ 24v dD+, dE+: خروج الرافعات dD-, dE-: دخول الرافعات	KM2: ملامس كهرومغناطيسي 24 v~

<p><math>cp_2</math> : ملتقط كهروضوئي يكشف عن مرور القارورات</p>	<p><math>d_2, d_0</math> : ملتقطات الوضعية خاصة بالرافعة <b>D</b> <math>e_1</math> : ملتقط الوضعية خاص بالرافعة <b>E</b> ملتقطات الوضعية للرافعة <b>D</b> هي ملتقطات مغناطيسية</p>	<p><math>c_1, c_0</math> : ملتقطات الوضعية خاصة بالرافعة <b>C</b> <math>d_1</math> : ملتقط الوضعية خاص بالرافعة <b>D</b> <math>e_0</math> : ملتقطات الوضعية خاص بالرافعة <b>E</b></p>	<p><math>a_1, a_0</math> : ملتقطات الوضعية خاصة بالرافعة <b>A</b> <math>b_1, b_0</math> : ملتقطات الوضعية خاصة بالرافعة <b>B</b></p>	<p><math>cp_1</math> : ملتقط سيعوي <b>220v~</b> يكشف عن حضور قنينة</p>	<p>الملتقطات</p>
----------------------------------------------------------------------	--------------------------------------------------------------------------------------------------------------------------------------------------------------------------------------------------------	-----------------------------------------------------------------------------------------------------------------------------------------------------------------------------------------------------------	--------------------------------------------------------------------------------------------------------------------------------------------------	--------------------------------------------------------------------------------	------------------



متن الإنتاج العادي (GPN):

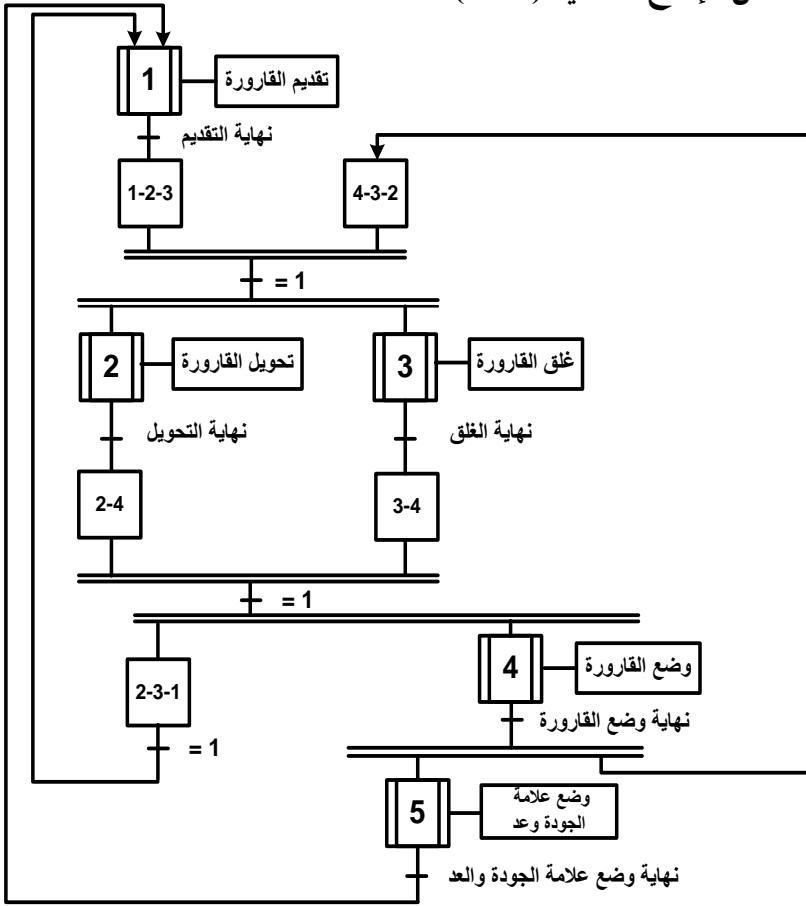

متن الأمن (GS):

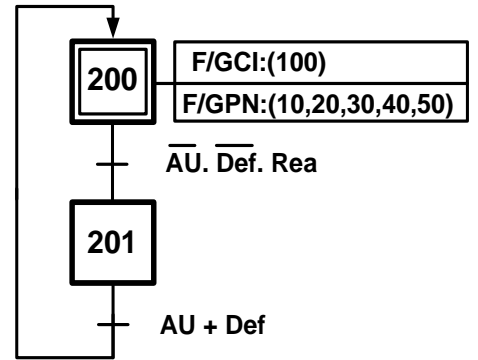

متن القيادة والتهيئة (GCI):

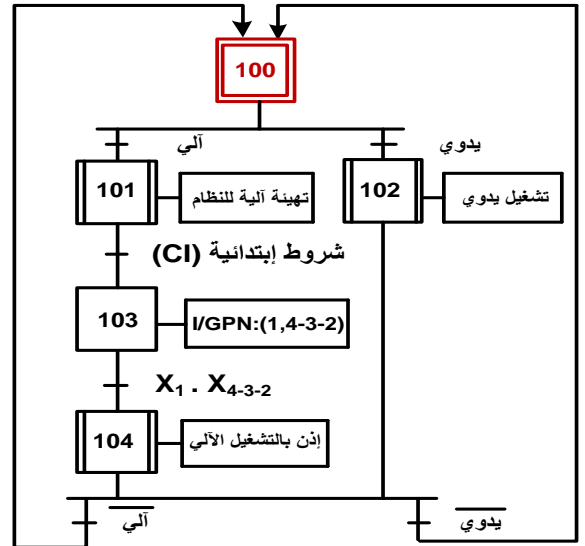

وضع القارورات المحولة في مركز العد: (أشغولة 4)

تحويل القارورات المغلقة: (أشغولة 3)

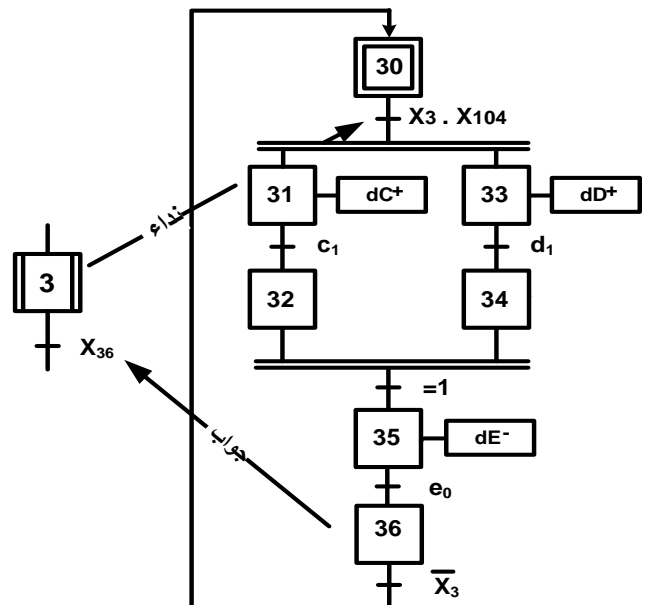
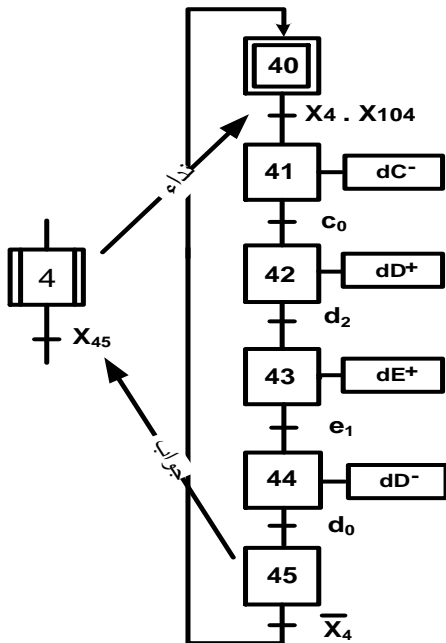

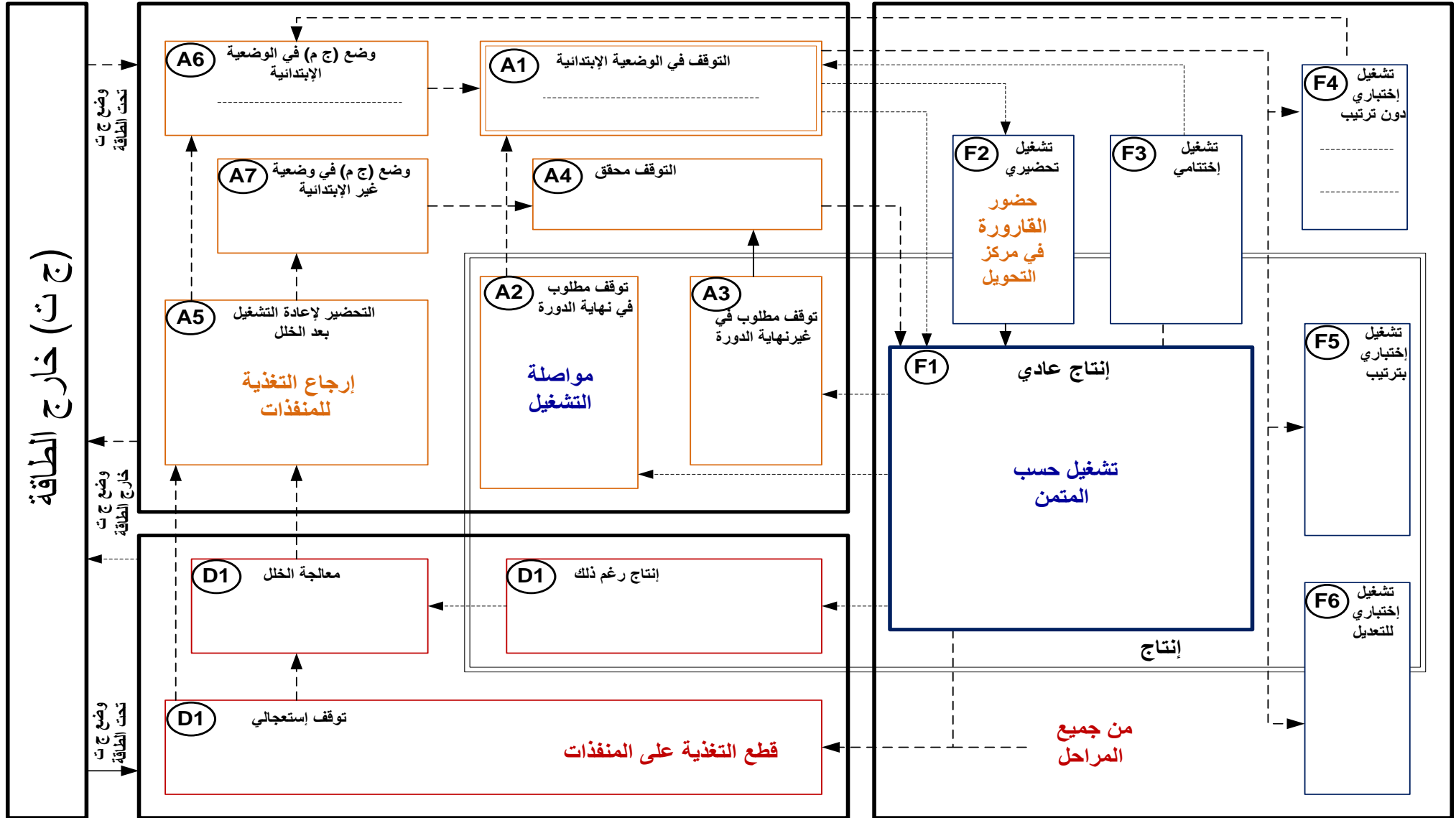

(ج ت) خارج الطاقة

أساليب الخلل D

نظام الغلق والتحويل والعد لقارورات زيت غذائي

TM GE 2014

وثيقة الإجابة 1:

ج 1 / الوظيفة الشاملة A-0 :

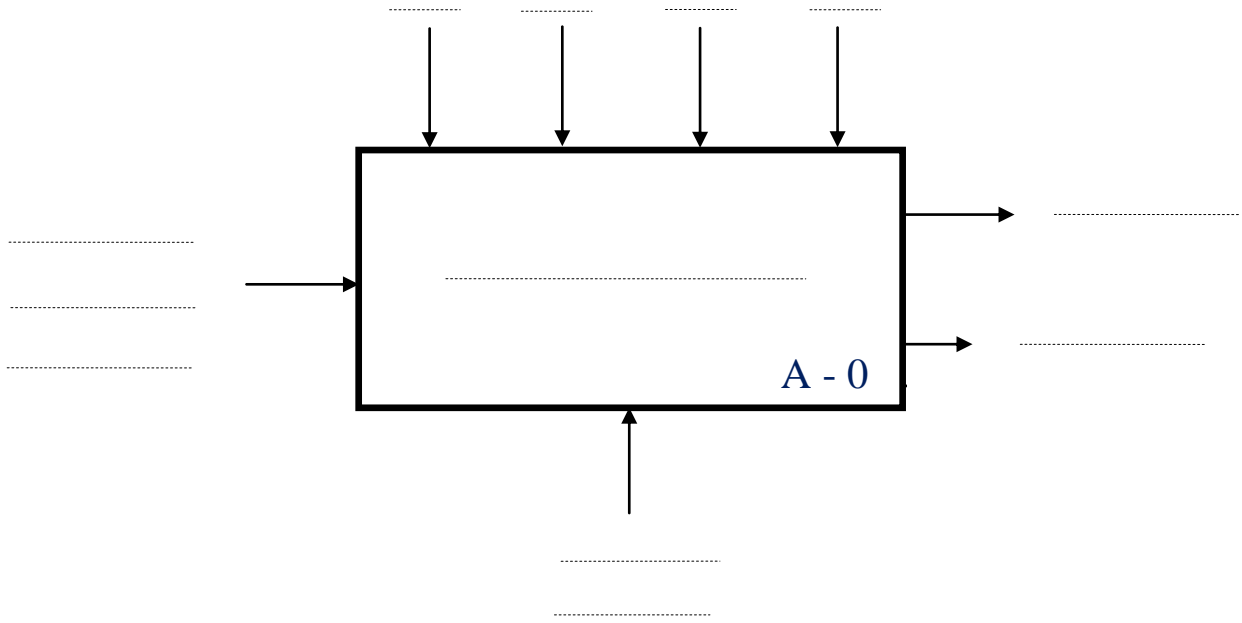

ج 7 / عدد لاتزامني لعد 14 قارورة جاهزة :

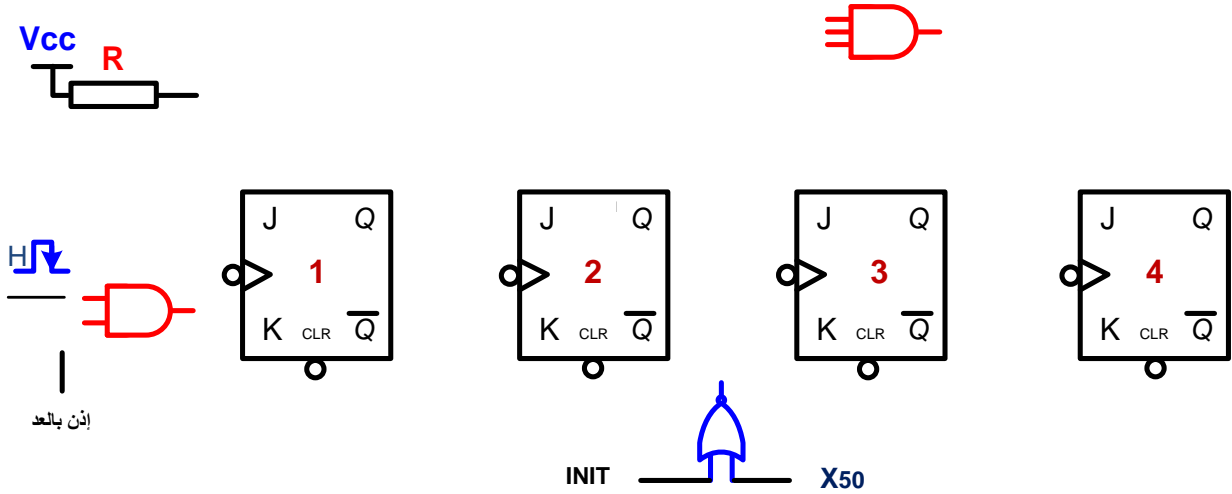

ج 14 / برمجية دائرة التحكم لمحرك البساط 1 باستخدام الآلي المبرمج الصناعي API :

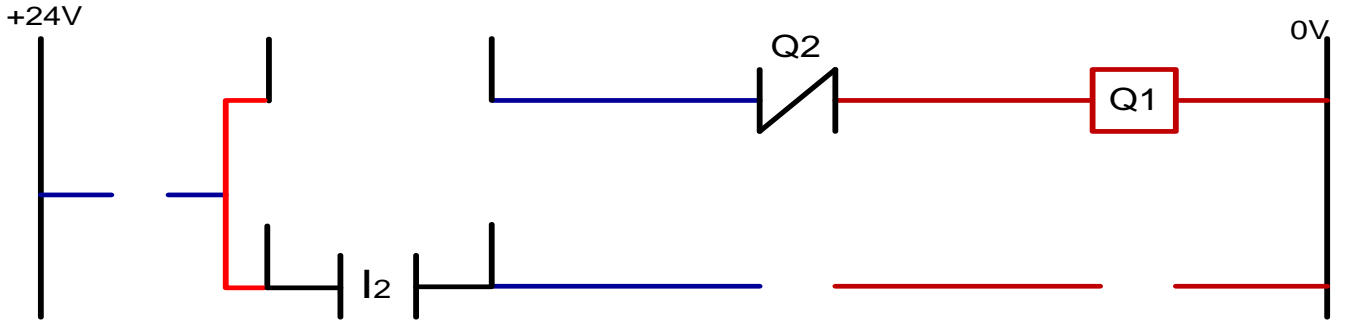

وثيقة الإجابة 2 :

ج 6 / البيان الزمني للعداد لعد 14 قارورة جاهزة :

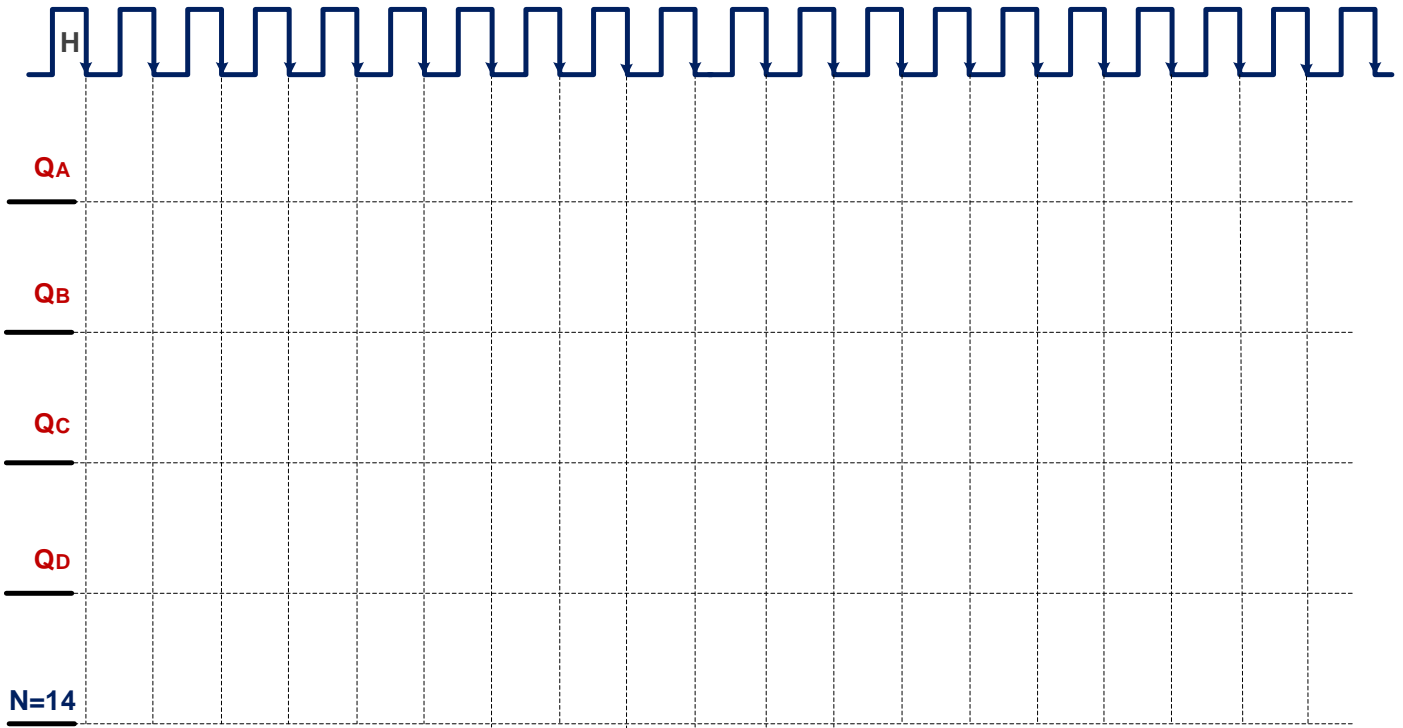

ج 9 / دائرة التحكم و الإستطاعة لمحرك البساط 2 : (المنطق المربوط)



دائرة .....

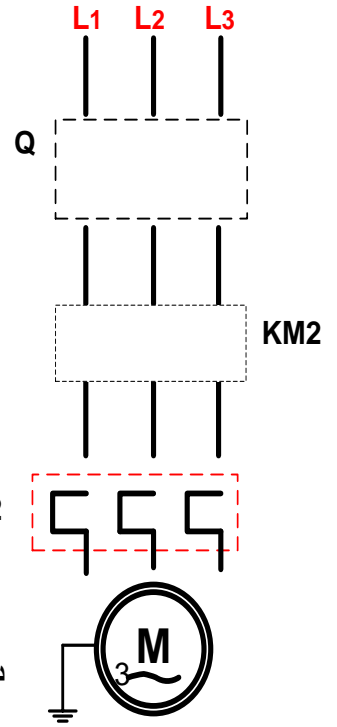

دائرة .....

### وثيقة الإجابة 3 :

ج 3/ جدول معادلات التنشيط و التخميل لبعض مراحل الأشغولات 3 و 4 :

المراحل	التنشيط	الذاكرة	التخميل	الأفعال
X33				
X35				
X43				

ج 13 / المعقب الكهربائي لأشغولة التحويل (3) :

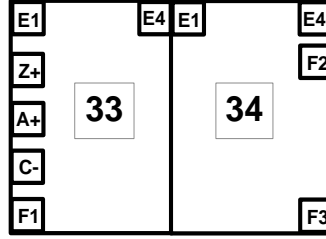
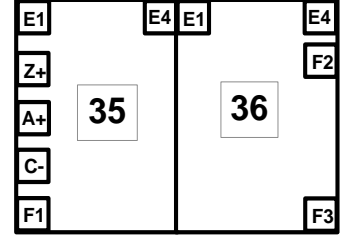
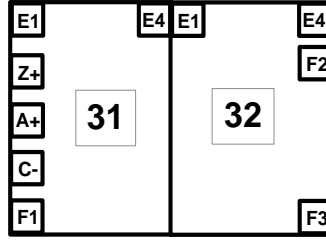
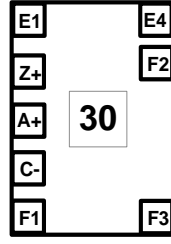
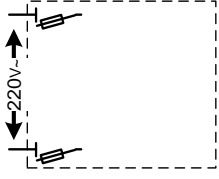

ج 15 / دائرة الميكرو مراقب : PIC 16F84A

السجلات الأساسية :

..... : STATUS -

..... : سجل العمل W -

..... : PORTA -

..... : TRISA -

أسئلة الإمتحان

**I. التحليل الوظيفي :**

- س1: أكمل النشاط البياني A-0 على وثيقة الإجابة 1 (صفحة 11/8) مستعينا بالمعطيات في (صفحة 11/2) .

**II. التحليل الزمني :**

- س2: أرسم متمن (أشغولة 2) من وجهة نظر جزء التحكم وفقا لدفتر الشروط (المعطيات) .
- س3: أكمل جدول معادلات التنشيط والتخميل على وثيقة الإجابة 3 (صفحة 11/10) .
- س4: ماهو دور X102 في متمن القيادة والمراحل X<sub>2-4</sub>, X<sub>3-4</sub> في متمن الإنتاج العدي
- س5: فسر الأوامر التالية : **F/GPN:(10,20,30,40)** و **I/GPN : (1)** .

- س6: على دليل أنماط التشغيل والتوقف أكمل مستطيلات الحالة التي تخص التشغيل الإختباري ( صفحة 11/07 ) .
- س7: أكمل البيان الزمني لدرة العداد على وثيقة الإجابة 2 ( صفحة 11/09 ) .
- س8: أكمل رسم دارة العداد على وثيقة الإجابة 1 ( صفحة 11/08 ) .

### .III إنجازات تكنولوجية:

- س9: على لوحة التحكم صفحة المناولة الهيكلية ماهو دور كل من (AV2 AV1 AR1) .
- س10: أكمل رسم دارة الإستطاعة و التحكم لمحرك البساط2 على وثيقة الإجابة2 ( صفحة 11/09 ) .
- س11: في الدارة الإلكترونية لتحقيق عداد لعد 14 قارورة على ( صفحة 11/04 ) ماهو دور الدارة F ثم أحسب قيمة المقاومة  $R_1$  لحماية الثائي الضوئي CP<sub>2</sub> والذي يحمل الخصائص التالية (1.5v,15mA) .
- س12: أحسب قيمة C<sub>2</sub> لدارة إشارة الساعة (صفحة 11/ 04) .
- س13: في دارة المؤجل ماهو دور كل من C<sub>1</sub> و C<sub>2</sub> ثم أحسب قيمة المقاومة  $R_t$  (صفحة11/4) .
- س14: أكمل رسم المعقب الكهربائي مع دارة التغذية على وثيقة الإجابة 3 ( صفحة 11/10 ) .

### .IV الآلي المبرمج الصناعي API و دارة الميكرومراقب PIC16F84A :

- س15: اكمل البرنامج المقترح للتحكم في محرك البساط1 بلغة الملامس (Ladder) على وثيقة الإجابة1 ( صفحة 11/08 ) .
- س16: الدارة القابلة للبرمجة التي تعوض الآلي المبرمج الصناعي لبرمجة دارة التحكم في دوران البساط2 هي الميكرومراقب أذكر دور السجلات الخاصة بما المستعملة في البرنامج على وثيقة الإجابة 3 ( صفحة 11/10 ) .

### .V المحرك M1 : له الخصائص التالية :

$$Pu = 736w \quad n = 1425tr/min \quad U = 220/380v$$

- س17: ماهو التكتيل المناسب علل . ثم أحسب الإنزلاق g .